

- I** SCHEDA CONTROLLO TRANSPONDER
- GB** TRANSPONDER CONTROL CARD
- F** CARTE DE CONTROLE TRANSPONDEUR
- D** TRANSPONDER - STEUERUNG
- E** PLACA DE CONTROL TRANSPONDER
- P** PLACA DE CONTROLLO TRANSPONDER

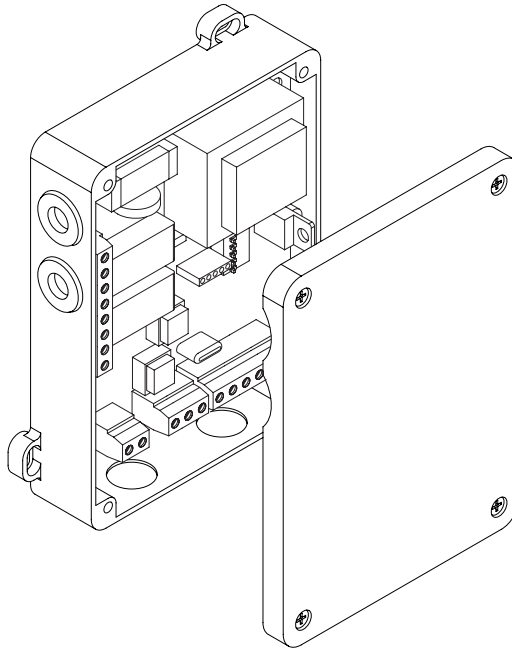

COMPASS-485/232



ISTRUZIONI D'USO E DI INSTALLAZIONE
INSTALLATION AND USER'S MANUAL
INSTRUCTIONS D'UTILISATION ET D'INSTALLATION
MONTAGE- und BEDIENUNGSANLEITUNG
INSTRUCCIONES DE USO Y DE INSTALACION
INSTRUÇÕES DE USO E DE INSTALAÇÃO



Via Lago di Vico, 44
36015 Schio (VI)
Tel.naz. 0445 696511
Tel.int. +39 0445 696533
Fax 0445 696522
Internet: www.bft.it
E-mail: sales@bft.it



**DICHIARAZIONE DI CONFORMITÀ / DECLARATION OF CONFORMITY / DÉCLARATION DE CONFORMITÉ
KONFORMITÄTSERKLÄRUNG / DECLARACION DE CONFORMIDAD / DECLARAÇÃO DE CONFORMIDADE**

Fabbricante / Manufacturer / Fabricant / Hersteller / Fabricante / Fabricante:

BFT S.p.a.

Indirizzo / Address / Adresse / Adresse / Dirección / Endereço:

Via Lago di Vico 44
36015 - Schio
VICENZA - ITALY

- Dichiaa sotto la propria responsabilità che il prodotto: / Declares under its own responsibility that the following product:
/Déclare sous sa propre responsabilité que le produit: / Erklärt auf eigene Verantwortung, daß das Produkt: / Declara, bajo su propia responsabilidad, que el producto: / Declara, sob a sua responsabilidade, que o produto:

SCHEDA CONTROLLO TRANSPONDER, TRANSPONDER CONTROL CARD, CARTE DE CONTROLE TRANSPONDEUR, TRANSPONDER - STEUERUNG, PLACA DE CONTROL TRANSPONDER, PLACA DE CONTROLLO TRANSPONDER

COMPASS 232, COMPASS 485

- È conforme ai requisiti essenziali di sicurezza delle Direttive: / It complies with the main safety requirements of the following Directives: / Est conforme aux exigences essentielles de sécurité des Directives: / Es entspricht den grundlegenden Sicherheitsbedingungen der Direktiven: / Es conforme a los requisitos esenciales de seguridad de las Directivas: / Está conforme aos requisitos essenciais de segurança das Directivas:

BASSA TENSIONE / LOW VOLTAGE / BASSE TENSION / NIEDERSPANNUNG / BAJA TENSION / BAIXA TENSÃO

73/23/CEE, 93/68/CEE (EN60335-1 ('94)) (e modifiche successive / and subsequent amendments / et modifications successives / und ihren nachfolgende Änderungen / e modificações sucessivas / y modificaciones sucesivas).

COMPATIBILITÀ ELETTROMAGNETICA / ELECTROMAGNETIC COMPATIBILITY / COMPATIBILITÉ ÉLECTROMAGNÉTIQUE / ELEKTROMAGNETISCHE KOMPATIBILITÄT / COMPATIBILIDAD ELECTROMAGNETICA / COMPATIBILIDADE ELECTROMAGNÉTICA

89/336/CEE, 91/263/CEE, 92/31/CEE, 93/68/CEE (EN61000-6-1, EN61000-6-2, EN61000-6-3, EN61000-6-4, EN55014-1, EN55014-2) (e modifiche successive / and subsequent amendments / et modifications successives / und ihren nachfolgende Änderungen / e modificações sucessivas / y modificaciones sucesivas).

SCHIO, 21/01/2002

Il Rappresentante Legale / The legal Representative
Le Représentant Légal / Der gesetzliche Vertreter
El Representante Legal / O Representante legal

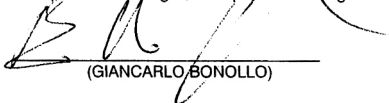
(GIANCARLO BONOLLO)

Nel ringraziarVi per la preferenza accordata a questo prodotto, la ditta è certa che da esso otterrete le prestazioni necessarie al Vostro uso. Leggete attentamente l'opuscolo "Avvertenze" ed il "Libretto istruzioni" che accompagnano questo prodotto in quanto forniscono importanti indicazioni riguardanti la sicurezza, l'installazione, l'uso e la manutenzione. Questo prodotto risponde alle norme riconosciute della tecnica e della disposizioni relative alla sicurezza. Confermiamo che è conforme alle seguenti direttive europee: 89/336/CEE, 73/23/CEE (e loro modifiche successive).

1) GENERALITÀ

COMPASS-485 è una scheda di controllo transponder da abbinare al lettore di prossimità **COMPASS-READER**. È indicato per una gestione degli accessi interni ed esterni di edifici pubblici e privati, alberghi, collettività, ecc.

Il sistema può essere interfacciato tramite **COMPASS-232** ad un PC provvisto del software **SECURBASE** per il completo monitoraggio degli accessi.

Per la sua tipologia costruttiva l'utilizzo di **COMPASS-485/COMPASS-READER** è indicato sia per il controllo di accessi interni sia per il controllo di accessi dall'esterno degli edifici.

Accessori:

COMPASS-ISOCARD:

Tessera di prossimità standard ISO, con possibilità di personalizzazione (foto, dati anagrafici, ecc.)

COMPASS-RING:

Portachiavi con transponder, dotato delle stesse funzionalità della tessera.

MITTO2-T/MITTO4-T:

Trasmittitore rolling-code con transponder, dotato delle stesse funzionalità della tessera.

Le principali caratteristiche del sistema **COMPASS-485/COMPASS-READER**:

- Accesso a tessera di prossimità
- I parametri di sistema e la mappa codici sono memorizzati in una memoria non volatile, che può conservare i dati inseriti per anni anche in assenza di alimentazione elettrica.
- La memoria può gestire fino a 6000 tessere.
- Il tempo di apertura porta può essere liberamente impostato da 1 a 25 secondi.
- Il tempo di controllo porta aperta può essere liberamente impostato da 1 a 250 secondi.
- Ingresso per pulsante di apertura porta e ingresso stato del varco (aperto/chiuso)
- Contenitore in ABS con membrana multistrato resistente all'uso ed agli agenti atmosferici.

2) ACCESSO

Avvicinate la tessera di prossimità alla membrana del **COMPASS-READER** in posizione parallela e ad una distanza di circa 5-10 cm (Fig. 1).

- Se il LED DOOR lampeggia giallo commuta a verde e viene emesso un segnale acustico, la tessera risulta riconosciuta e abilitata e viene attivata l'apertura.
- Se il LED DOOR resta giallo e viene emesso un segnale acustico, la tessera risulta riconosciuta ma non abilitata e non viene attivata l'apertura.
- Se il LED DOOR non lampeggia e nessun suono viene emesso, la tessera non risulta compatibile.

3) MANUTENZIONE E DEMOLIZIONE

La manutenzione dell'impianto va fatta eseguire regolarmente da parte di personale qualificato. I materiali costituenti l'apparecchiatura e il suo imballo vanno smaltiti secondo le norme vigenti.

AVVERTENZE

Il buon funzionamento è garantito solo se vengono rispettati i dati riportati in questo manuale. La ditta non risponde dei danni causati dall'inosservanza delle norme di installazione e delle indicazioni riportate in questo manuale.

L'installazione deve essere condotta da personale qualificato.

Le descrizioni e le illustrazioni del presente manuale non sono impegnative. Lasciando inalterate le caratteristiche essenziali del prodotto, la Ditta si riserva di apportare in qualunque momento le modifiche che essa ritiene convenienti per migliorare tecnicamente, costruttivamente e commercialmente il prodotto, senza impegnarsi ad aggiornare la presente pubblicazione.

Fig. 1

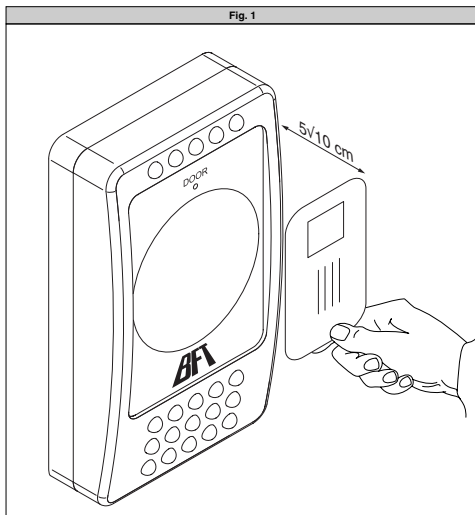

Thank you for buying this product, our company is sure that you will be more than satisfied with the product's performance. The product is supplied with a "Warnings" leaflet and an "Instruction booklet". These should both be read carefully as they provide important information about safety, installation, operation and maintenance. This product complies with the recognised technical standards and safety regulations. We declare that this product is in conformity with the following European Directives: 89/336/EEC and 73/23/EEC (and subsequent amendments).

1) GENERAL OUTLINE

COMPASS-485 is a transponder control card to be used in conjunction with the proximity **COMPASS-READER**. It is used for the control of internal and external access to public and private buildings, hotels, large communities, etc.

The system can be interfaced by using **COMPASS-232** with a PC featuring the **SECURBASE** software which allows total access monitoring.

Thanks to its particular construction characteristics **COMPASS-485/COMPASS-READER** is especially useful for controlling access both inside and outside the building.

Accessories:

COMPASS-ISOCARD:

ISO standard proximity card, with the possibility of setting personalised data (photograph, personal data, etc.)

COMPASS-RING:

Key-ring with transponder with the same functions as the card.

MITTO2-T/MITTO4-T:

Rolling-code transmitter with transponder, supplied with the same functions as those of the card.

The main characteristics of the **COMPASS-485/COMPASS-READER** system are the following:

- Access to proximity card
- The system parameters and the code map are stored in a non-volatile storage which can file the stored data for years even in the event of power supply failure.
- The memory can handle up to 6000 cards.
- The opening time can be set freely from 1 to 25,5 seconds.
- The door-open control time can be set freely from 1 to 250 seconds.
- Input for door opening button and threshold status input (open/closed)
- ABS box with wearproof multilayer membrane protected against atmospheric agents.

2) ACCESS

Move the proximity card close to the membrane of the **COMPASS-READER** keeping it parallel to it and at a distance of about 5-10 cm (Fig.1).

- If the yellow flashing **DOOR** Led becomes green and an acoustic signal is heard, it means that the card has been recognised and activated and opening takes place.
- If the **DOOR** Led remains yellow and an acoustic signal is heard, it means that the card has been recognised but not activated and opening does not take place.
- If the **DOOR** Led does not flash and no sound is heard, it means that the card is not compatible.

3) MAINTENANCE AND DEMOLITION

The maintenance of the system should only be carried out by qualified personnel regularly. The materials making up the set and its packing must be disposed of according to the regulations in force.

Batteries must be properly disposed of.

WARNINGS

Correct controller operation is only ensured when the data contained in the present manual are observed. The company is not to be held responsible for any damage resulting from failure to observe the installation standards and the instructions contained in the present manual.

Installation must be carried out by qualified personnel.

The descriptions and illustrations contained in the present manual are not binding. The Company reserves the right to make any alterations deemed appropriate for the technical, manufacturing and commercial improvement of the product, while leaving the essential product features unchanged, at any time and without undertaking to update the present publication.

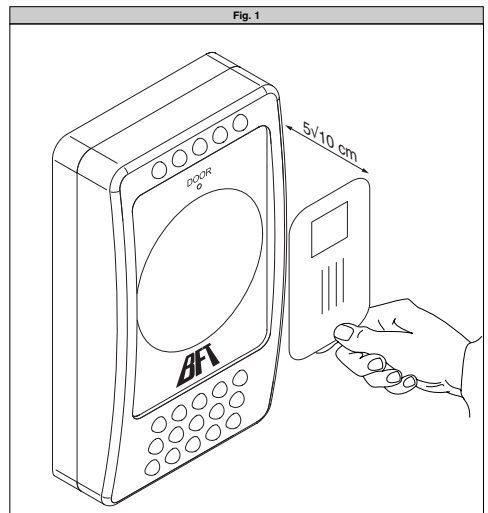

Nous vous remercions pour avoir choisi ce produit. Nous sommes certains qu'il vous offrira les performances que vous souhaitez. Lisez attentivement la brochure "Avertissements" et le "Manuel d'instructions" qui accompagnent ce produit, puisqu'ils fournissent d'importantes indications concernant la sécurité, l'installation, l'utilisation et l'entretien. Ce produit est conforme aux règles reconnues de la technique et aux dispositions de sécurité. Nous certifions sa conformité avec les directives européennes suivantes: 89/336/CEE, 73/23/CEE (et modifications successives).

1) GENERALITES

COMPASS-485 est une carte de contrôle transpondeur à accoupler au lecteur de proximité **COMPASS-READER**. Il est indiqué pour la gestion des accès internes et externes de bâtiments publiques et privés, hôtels, collectivités etc....

Le système peut être interfacé à travers **COMPASS-232** avec un PC doté du logiciel **SECURBASE** pour le monitoring complet des accès.

De par sa typologie de construction, l'utilisation de **COMPASS-485/COMPASS-READER** est indiquée tant pour le contrôle des accès internes que pour le contrôle des accès de l'extérieur des bâtiments.

Accessoires:

COMPASS-ISOCARD:

Badge de proximité standard ISO, avec possibilité de personnalisation (photo, données personnelles etc....)

COMPASS-RING:

Porte-clé avec transpondeur, doté des même fonctions du badge.

MITTO2-T/MITTO4-T:

Emetteur rolling-code avec transpondeur, doté des mêmes fonctions du badge.

Les caractéristiques principales du système **COMPASS-485/COMPASS-READER**:

- Accès avec badge de proximité
- Les paramètres de système et le tableau des codes sont mémorisés dans une mémoire non volatile, pouvant conserver les données introduites pendant des années même en absence d'alimentation électrique.
- La mémoire peut gérer jusqu'à 6000 badges.
- Le temps d'ouverture de la porte peut être librement programmé de 1 à 25 secondes.
- Le temps de contrôle de porte ouverte peut être librement programmé de 1 à 250 secondes.
- Entrée pour touche d'ouverture porte et entrée état du passage (ouvert/fermé).
- Boîtier en ABS avec membrane multicouche résistante à l'usage et aux agents atmosphériques.

2) ACCES

Approcher le badge de proximité de la membrane du **COMPASS-READER** en position parallèle et à une distance d'environ 5-10 cm (Fig. 1).

- Si la LED DOOR clignote en jaune et commute en vert, et un signal sonore est émis, le badge est reconnu et activé, et l'ouverture est activée.
- Si la LED DOOR reste jaune et un signal sonore est émis, le badge est reconnu mais non activé et l'ouverture n'est pas activée.
- Si la LED DOOR ne clignote pas et aucun signal sonore n'est émis, le badge n'est pas compatible.

3) ENTRETIEN ET DEMOLITION

L'entretien de l'installation doit être effectué régulièrement de la part de personnel qualifié. Les matériaux constituant l'appareillage et son emballage doivent être mis au rebut conformément aux normes en vigueur. **Les piles constituent des déchets spéciaux.**

AVERTISSEMENTS

Le bon fonctionnement de l'actionneur n'est assuré que si les données fournies dans ce manuel sont respectées. Le constructeur ne répond pas pour les dommages provoqués par le non respect des normes d'installation et des indications fournies dans ce manuel.

L'installation doit être effectuée par un personnel qualifié.

Les descriptions et les figures de ce manuel n'engagent pas le constructeur. En laissant inaltérées les caractéristiques essentielles du produit, la Société se réserve le droit d'apporter à n'importe quel moment les modifications qu'elle juge opportunes pour améliorer le produit du point de vue technique, commercial et de construction, sans s'engager à mettre à jour cette publication.

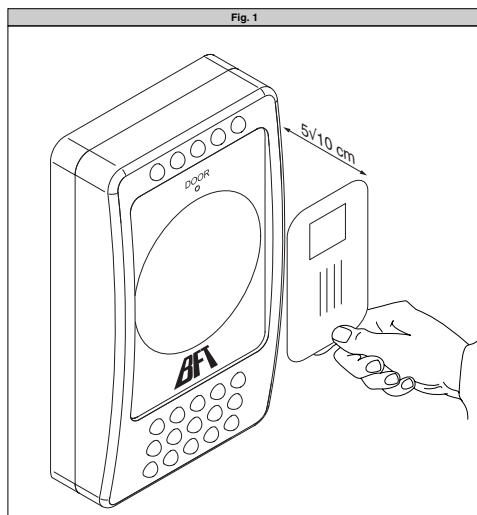

Wir danken Ihnen, daß Sie sich für diese Anlage entschieden haben. Ganz sicher wird sie mit ihren Leistungen Ihren Ansprüchen vollauf gerecht werden. Lesen Sie aufmerksam die Broschüre "Hinweisen" und die "Gebrauchsanweisung" durch, die dem Produkt beiliegen. Sie enthalten wichtige Hinweise zur Sicherheit, Installation, Bedienung und Wartung der Anlage. Dieses Produkt genügt den anerkannten technischen Regeln und Sicherheitsbestimmungen. Wir bestätigen, daß es mit folgenden Europäischen Richtlinien übereinstimmt: 89/336/EWG, 73/23/EWG (und ihren nachfolgende Änderungen).

1) ÜBERSICHT

COMPASS-485 ist eine Transponder-Steuerkarte, die gemeinsam mit dem Induktive Lesegerät **COMPASS-READER** interne und externe Zugänge zu öffentlichen und privaten Gebäuden, Hotels, Gemeinschaftsanlagen etc. kontrolliert.

Das System kann über **COMPASS-232** mit einem PC vernetzt werden, auf dem die Software **SECURBASE** installiert ist. Sämtliche Zugänge lassen sich auf diese Weise lückenlos überwachen.

COMPASS-485/COMPASS-READER ist so konstruiert, daß es sich gleichermaßen für die Kontrolle interner und externer Gebäudezugänge eignet.

Zubehör:

COMPASS-ISOCARD:

Induktive Ausweiskarte nach dem ISO-Standard mit Personalisierungsmöglichkeit (Foto, Personalien, etc.)

COMPASS-RING:

Schlüsselbund mit Transponder, mit der gleichen Funktionsweise wie die Ausweiskarte COMPASS-ISOCARD.

MITTO2-T/MITTO4-T:

Rollcode-Sender mit Transponder, mit der gleichen Funktionsweise wie die Ausweiskarte COMPASS-ISOCARD.

Die wichtigsten Systemeigenschaften von **COMPASS-485/COMPASS-READER:**

- Zugangskontrolle durch Induktive Ausweiskarte
- Systemparameter und Codetabelle sind in einem gepufferten Dauerspeicher abgelegt, wo die Daten auch ohne Stromversorgung auch nach Jahren noch abrufbar sind.
- Der Speicher kann bis zu 6000 Ausweiskarten aufnehmen.
- Als Türöffnungsdauer kann von 1 bis 25 Sekunden jeder Wert beliebig vorgegeben werden.
- Die Kontrolldauer für die Türöffnung kann von 1 bis 250 Sekunden beliebig eingestellt werden.
- Eingang für Türöffnungsknopf und Eingang für Durchgangsstatus (offen/zu)
- Abnutzungs- und witterungsbeständiges Gehäuse aus ABS mit Mehrschichtmembran.

2) ZUGANG

Nähern Sie die Ausweiskarte der Membran des **COMPASS-READER** so, daß sie parallel dazu in einem Abstand von etwa 5-10 cm gehalten wird (Abb. 1).

- Falls die gelb blinkende LED DOOR auf grün umspringt und ein akustisches Signal ertönt, wurde die Ausweiskarte erkannt und die Türöffnung veranlaßt.
- Falls die LED DOOR weiterhin gelb blinkt und ein akustisches Signal ertönt, wurde die Ausweiskarte zwar erkannt, die Öffnung jedoch verweigert.
- Falls die LED DOOR nicht blinkt und kein Ton zu hören ist, wurde die Ausweiskarte nicht erkannt.

3) INSTANDHALTUNG UND VERSCHRÖTTUNG

Die Anlagenwartung ist regelmäßig von Fachleuten vorzunehmen. Die Materialien, aus denen die Anlage besteht und ihre Verpackung sind vorschriftsmäßig zu entsorgen.

Die Batterien dürfen nicht in die Umwelt gelangen.

HINWEISE

Der einwandfreie Betrieb des Antriebes ist nur dann garantiert, wenn die Angaben aus diesem Handbuch beachtet werden. Der Hersteller haftet nicht für Schäden, die durch Mißachtung der Installationsanweisungen und der Angaben aus diesem Handbuch entstehen.

Die Installation muß von Fachleuten geführt werden.

Die Beschreibungen und bildlichen Darstellungen in diesem Handbuch sind unverbindlich. Der Hersteller behält sich - ohne auch zur Aktualisierung dieser Unterlagen verpflichtet zu sein - jederzeit vor, Änderungen vornehmen, wenn er diese für technische oder bauliche Verbesserungen als notwendig erachtet und die wesentlichen Produkteigenschaften unverändert bleiben.

Fig. 1

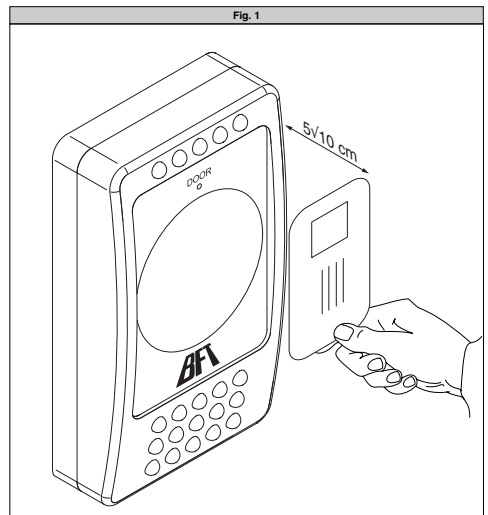

Al agradecerle la preferencia que ha manifestado por este producto, la empresa está segura de que de él obtendrá las prestaciones necesarias para sus exigencias. Lea atentamente el folleto "Advertencias" y el "Manual de instrucciones" que acompañan a este producto, pues proporcionan importantes indicaciones referentes a la seguridad, la instalación, el uso y el mantenimiento del mismo.

Este producto cumple los requisitos establecidos por las normas reconocidas de la técnica y las disposiciones relativas a la seguridad. Confirmamos su conformidad con las siguientes directivas europeas: 89/336/CEE, 73/23/CEE (y modificaciones sucesivas).

1) DATOS GENERALES

COMPASS-485 es una placa de control transponder que se utiliza en combinación con el lector de proximidad **COMPASS-READER**. Está indicado para la gestión de los accesos interiores y exteriores de edificios públicos y privados, hoteles, comunidades, etc.

El sistema puede interactuar, mediante **COMPASS-232**, con un PC provisto del software **SECURBASE**, para el control completo de los accesos.

Por su tipología constructiva, la utilización de **COMPASS-485/COMPASS-READER** es adecuada tanto para el control de accesos interiores como para el control de accesos desde el exterior de los edificios.

Accesorios:

COMPASS-ISOCARD:

Tarjeta de proximidad estándar ISO, con posibilidad de personalización (fotografía, datos personales, etc.).

COMPASS-RING:

Llavero con transponder, dotado de las mismas funciones que la tarjeta.

MITTO2-T/MITTO4-T:

Transmisor rolling-code con transponder, dotado de las mismas funciones que la tarjeta.

Las principales características del sistema **COMPASS-485/COMPASS-READER** son:

- Acceso con tarjeta de proximidad.
- Los parámetros de sistema y el mapa de códigos están memorizados en una memoria no volátil, que puede conservar los datos introducidos durante años incluso en caso de corte de la energía eléctrica.
- La memoria puede gestionar hasta 6000 tarjetas.
- El tiempo de apertura de la puerta puede configurarse libremente de 1 a 25 segundos.
- El tiempo de control de puerta abierta puede configurarse libremente de 1 a 250 segundos.
- Entrada para el botón de apertura de la puerta y entrada para el estado de la apertura de paso (abierta/cerrada).
- Contenedor en ABS, con membrana de capas múltiples, resistente al uso y a los agentes atmosféricos.

2) ACCESO

Es preciso acercar la tarjeta de proximidad a la membrana del **COMPASS-READER**, colocándola en posición paralela y a una distancia de unos 5-10 cm (Fig. 1).

- Si el LED DOOR parpadea en amarillo, se vuelve verde y se emite una señal acústica, la tarjeta resulta reconocida y habilitada y se activa la apertura.
- Si el LED DOOR permanece amarillo y se emite una señal acústica, la tarjeta resulta reconocida pero no habilitada y no se activa la apertura.
- Si el LED DOOR no parpadea y no se emite ningún sonido, la tarjeta no resulta compatible.

3) MANTENIMIENTO Y DEMOLICION

El mantenimiento de la instalación debe ser realizado, con regularidad, por personal cualificado. Los materiales que constituyen el equipo y su embalaje deben eliminarse de conformidad con las normas vigentes.

Las pilas deben depositarse en los contenedores expresamente previstos.

ADVERTENCIAS

El buen funcionamiento del operador resulta garantizado únicamente si se respetan los datos contenidos en este manual de instrucciones. La empresa no responde de los daños causados por el incumplimiento de las normas de instalación y de las indicaciones contenidas en este manual.

La instalación debe ser realizada por personal cualificado.

Las descripciones y las ilustraciones del presente manual tienen un carácter puramente indicativo. Dejando inalteradas las características esenciales del producto, la Empresa se reserva la posibilidad de aportar, en cualquier momento, las modificaciones que considere convenientes para mejorar técnica, constructiva y comercialmente el producto, sin la obligación de poner al día esta publicación.

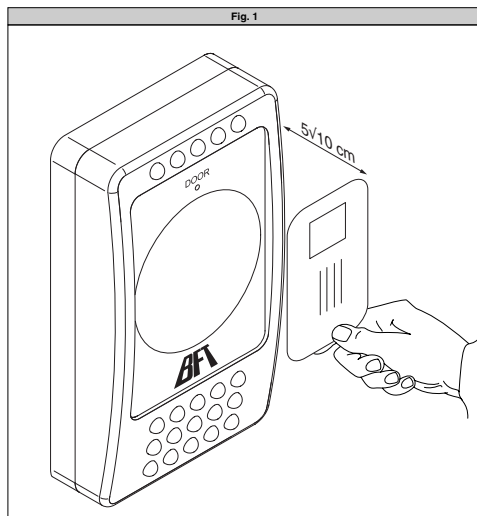

Agradecemos pela preferência dada a este produto, a Empresa tem a certeza que do mesmo obterá as prestações necessárias para o uso que entende fazer. Leia atentamente o opúsculo "Recomendações" e o "Manual de instruções" que o acompanham, pois que esses fornecem indicações importantes respeitantes a segurança, a instalação, o uso e a manutenção. Este produto está em conformidade com as normas reconhecidas pela técnica e pelas disposições relativas à segurança. Confirmamos que o mesmo está em conformidade com as seguintes directivas europeias: 89/336/CEE, 73/23/CEE (e modificações sucessivas).

1) GENERALIDADES

COMPASS-485 é uma placa de controlo transponder que deve ser usada associada com o leitor de aproximação **COMPASS-READER**. É indicado para gerir os acessos internos e externos de edifícios públicos e privados, hotéis, colectividades, etc..

O sistema pode ser ligado em interface, por meio de **COMPASS-232**, a um PC equipado do software SECURBASE para consentir de executar a monitorização completa dos acessos.

Devido à sua tipologia construtiva a utilização de **COMPASS-485/COMPASS-READER** é indicada quer para o controlo de acessos internos quer para o controlo de acessos do exterior dos edifícios.

Acessórios:

COMPASS-ISOCARD: Cartão de aproximação norma ISO, com possibilidade de personalização (foto, dados de identificação, etc..)

COMPASS-RING: Porta-chaves com transponder, com as mesmas características funcionais do cartão.

MITTO2-T/MITTO4-T: Transmissor rolling-code com transponder, dotado de las mismas funciones que la tarjeta.

As principais características do sistema **COMPASS-485/COMPASS-READER**:

- Acesso com cartão de aproximação
- Os parâmetros de sistema e o mapa dos códigos estão armazenados numa memória não volátil, que pode conservar os dados inseridos por muitos anos ainda que na falta de alimentação eléctrica.
- A memória pode gerir um máximo de 6000 cartões.
- O tempo de abertura da porta pode ser livremente definido de 1 a 25 segundos.
- O tempo de controlo da porta aberta pode ser livremente definido de 1 a 250 segundos.
- Entrada para botão de abertura da porta e entrada para estado da passagem (aberta/fechada)
- Contor em ABS com membrana multicamada resistente ao uso e aos agentes atmosféricos.

2) ACESSO

Aproximar o cartão de aproximação da membrana do **COMPASS-READER**, mantendo-o em posição paralela e a uma distância de aproximadamente 5-10 cm (Fig.1).

- Se o LED DOOR de amarelo passa para verde e é emitido um sinal sonoro, o cartão é reconhecido e autorizado e a abertura é activada.
- Se o LED DOOR fica amarelo e é emitido um sinal sonoro, o cartão é reconhecido mas não autorizado e a abertura não é activada.
- Se o LED DOOR não pisca e não é emitido nenhum som, o cartão não é compatível.

3) MANUTENÇÃO E DEMOLIÇÃO

A manutenção da instalação deve ser executada periodicamente por pessoal qualificado. Os materiais que constituem a aparelhagem e a sua embalagem devem ser eliminados de acordo com a legislação vigente. As pilhas não devem ser abandonadas no ambiente.

AVISOS

O bom funcionamento do operador é garantido, somente se forem respeitados os dados contidos neste manual. A empresa não responde por danos provocados pela inobservância das normas de instalação e das indicações contidas neste manual.

A instalação deve ser levada a cabo por pessoal qualificado.

As descrições e as ilustrações deste manual não constituem um compromisso. Mantendo inalteradas as características essenciais do produto, a Empresa reserva-se o direito de efectuar em qualquer momento as modificações que julgar convenientes para melhorar as características técnicas, de construção e comerciais do produto, sem comprometer-se em actualizar esta publicação.

Fig. 1

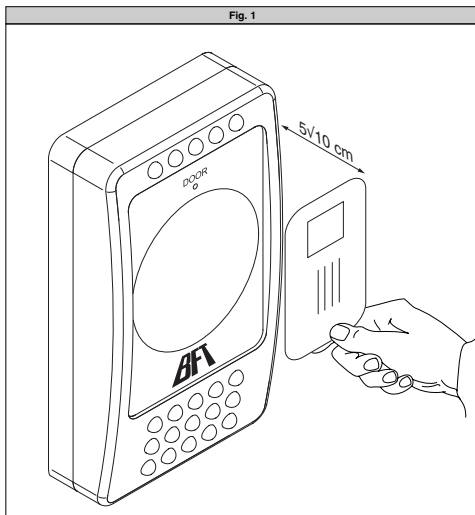

Nel ringraziarVi per la preferenza accordata a questo prodotto, la ditta è certa che da esso otterrete le prestazioni necessarie al Vostro uso. Leggete attentamente l'opuscolo "Avvertenze" ed il "Libretto istruzioni" che accompagnano questo prodotto in quanto forniscono importanti indicazioni riguardanti la sicurezza, l'installazione, l'uso e la manutenzione. Questo prodotto risponde alle norme riconosciute della tecnica e della disposizioni relative alla sicurezza. Confermiamo che è conforme alle seguenti direttive europee: 89/336/CEE, 73/23/CEE (e loro modifiche successive).

1) GENERALITÀ

COMPASS-485 è una scheda di controllo transponder da abbinare al lettore di prossimità **COMPASS-READER**. È indicato per una gestione degli accessi interni ed esterni di edifici pubblici e privati, alberghi, collettività, ecc.

Il sistema può essere interfacciato tramite **COMPASS 232** ad un PC provvisto del software **SECURBASE** per il completo monitoraggio degli accessi.

Per la sua tipologia costruttiva l'utilizzo di **COMPASS-485/COMPASS-READER** è indicato sia per il controllo di accessi interni sia per il controllo di accessi dall'esterno degli edifici.

Accessori:

COMPASS-ISOCARD: Tessera di prossimità standard ISO, con possibilità di personalizzazione (foto, dati anagrafici, ecc.)

COMPASS-RING: Portachiavi con transponder, dotato delle stesse funzionalità della tessera.

MITTO2-T/MITTO4-T: Trasmettitore rolling-code con transponder, dotato delle stesse funzionalità della tessera.

Le principali caratteristiche del sistema **COMPASS-485/COMPASS-READER**:

- Accesso a tessera di prossimità
- I parametri di sistema e la mappa codici sono memorizzati in una memoria non volatile, che può conservare i dati inseriti per anni anche in assenza di alimentazione elettrica.
- La memoria può gestire fino a 6000 tessere.
- Il tempo di apertura porta può essere liberamente impostato da 1 a 25 secondi.
- Il tempo di controllo porta aperta può essere liberamente impostato da 1 a 250 secondi.
- Ingresso per pulsante di apertura porta e ingresso stato del varco (aperto/chiuso)
- Contenitore in ABS con membrana multistrato resistente all'uso ed agli agenti atmosferici.
- Prevedere sulla rete di alimentazione dell'automazione, un interruttore o un magnetotermico onnipolare con distanza di apertura dei contatti uguale o superiore a 3,5 mm.

2) DATI TECNICI

Alimentazione:.....220-230V 50/60 Hz(*)

Corrente max applicabile ai relè:..... 5 A

Dimensioni:..... Vedi Fig.1

Grado di protezione Compass-485:..... IP20(*)

Grado di protezione Compass-232:..... IP20

Temperatura di funzionamento: -20°C +60°C

Tempo di apertura:.....da 1 a 25 s

Tessere memorizzabili:.....fino a 6.000

(*) Il grado di protezione dell'involucro diviene IP55 utilizzando un accessorio fornibile a richiesta. Utilizzare solo raccordi adatti alle dimensioni del contenitore e al diametro del cavo.

3) MONTAGGIO (Fig.2)

Dopo aver predisposto il passaggio dei cavi di collegamento procedere al fissaggio del supporto (fig.2), segnando i due fori utilizzando le due asole a disposizione sul contenitore come dima. In base al materiale di cui è costituito il supporto usare direttamente le viti in dotazione oppure forare con una punta di : diametro4mm per inserire i tasselli in dotazione.

Avvitare completamente le viti compensando eventuali errori di centraggio utilizzando le asole del contenitore.

Utilizzare pressacavi congrui alla dimensione del cavo e del grado IP.

ATTENZIONE! La scheda di controllo COMPASS-485 comanda tramite relè l'apertura della porta.

Un'installazione di sicurezza prevede pertanto:

- 1 - il posizionamento all'esterno dell'edificio del lettore **COMPASS-READER**, che anche in caso di manomissioni non può comandare l'apertura della porta.
- 2 - il posizionamento all'interno dell'edificio del controllo **COMPASS-485**, che comanda l'apertura della porta solo dopo la lettura di una card valida tramite il **COMPASS-READER**.

4) SCHEMA DI COLLEGAMENTO

ATTENZIONE!

- Per il collegamento alla rete, utilizzare cavo multipolare di sezione minima 2x1.5 mm² e del tipo previsto dalle normative vigenti. A titolo di esempio, se il cavo è all'esterno (all'aperto), deve essere almeno pari a H07RN-F mentre, se all'interno (in canaletta), deve essere almeno pari a H05 VV-F con sezione 2x1.5mm².
- I conduttori devono essere vincolati da un fissaggio supplementare in prossimità dei morsetti, per esempio attraverso fascette: tale fissaggio deve essere eseguito da personale qualificato.
- I conduttori a 220-230V devono essere tenuti fisicamente separati dai circuiti a bassissima tensione di sicurezza. I fori previsti per l'ingresso dei cavi in corrispondenza dei morsetti a bassissima tensione di sicurezza sono destinati esclusivamente per i collegamenti a bassissima tensione, mentre gli altri ingressi sono riservati alla bassa tensione (220-230V).

All'interno del modulo sono presenti quattro morsettiere di connessione. Fate riferimento allo schema di Fig.3 per la connessione.

JP1a

1 - Alimentazione (L)

2 - Alimentazione (N)

Ingresso alimentazione 220-230V 50/60 Hz

JP1b

ATTENZIONE! Per rispettare l'isolamento elettrico, non collegare contemporaneamente dispositivi in tensione di rete e in bassa tensione sulla morsettiere JP1b. Utilizzare una sezione di cavi congrua alla corrente assorbita.

3 - Uscita Contatto Comune COM

4 - Uscita Contatto normalmente aperto NO

Contatto per pilotaggio apertura porta, a tessera riconosciuta e abilitata avviene la chiusura tra COM e NO.

5 - Uscita Contatto NC allarme tessera non valida

6 - Comune Uscita allarme tessera non valida COM

7 - Uscita Contatto NO allarme tessera non valida

Contatto in scambio per pilotaggio allarme, dopo l'apertura della porta, se questa non viene richiusa entro il "tempo di controllo porta aperta" avviene la commutazione tra NC e NO.

JP4b

8 - Seriale RS 485

9 - Seriale RS 485

Consentono la connessione seriale di più COMPASS 485 nei sistemi interfacciati tramite Compass 232 alla porta seriale COM di un PC (vedi Fig. 4). Si consiglia di non superare i 500m di lunghezza di connessione.

L'operazione dev'essere condotta da personale qualificato.

JP3

10 - Comune Ingresso Open e Door

- 11 - Contatto N.O. OPEN (comanda un'apertura manuale della porta).
- 12 - Contatto DOOR (ingresso stato porta) NC-PORTACHIUSA NO PORTA APERTA.
Rilevato stato della porta necessario per individuare la condizione di allarme, se non utilizzato lasciare il ponticello inserito).

JP2 (connessione COMPASS-READER)

- 13 - + Alimentazione
- 14 - Data 1
- 15 - Data 0
- 16 - GND
- 17 - LED A
- 18 - LED B

Riceve dal COMPASS-READER i dati della tessera presentata.

E' possibile collegare un massimo di 2 COMPASS-READER ad ogni COMPASS-485 (Fig. 3).

5) GENERAZIONE DELLE MASTER CARD

Il sistema è gestito da tre Master Card (Master Card +, Master Card -, Master Card Jolly) che consentono di abilitare o disabilitare le tessere e configurare il funzionamento dell'accesso come indicato al paragrafo "Configurazione Parametri e Gestione Tessere"

Per generare queste Master Card seguire questa procedura:

- 1 Aprire la scatola COMPASS-485
 - 2 Mettere in ON il Dip Switch 6 (Fig.3)
 - 3 Presentare una Card Standard (il led lampeggia rosso-verde)
 - 4 Mettere in Off il Dip 6
 - 5 Ora la Card è una Master Card +, applicare l'apposito adesivo (colore verde, simbolo +) fornito in dotazione, che identificherà il tipo di Master Card.
 - 6 Mettere in ON il Dip Switch 7 (Fig.3)
 - 7 Presentare una Card Standard (il led lampeggia rosso-verde)
 - 8 Mettere in Off il Dip 7
 - 9 Ora la Card è una Master Card -, applicare l'apposito adesivo (colore rosso, simbolo -) fornito in dotazione, che identificherà il tipo di Master Card.
 - 10 Mettere in ON il Dip Switch 8 (Fig.3)
 - 11 Presentare una Card Standard (il led lampeggia rosso-verde)
 - 12 Mettere in Off il Dip 8
 - 13 Ora la Card è una Master Card Jolly, applicare l'apposito adesivo (colore giallo, simbolo Jolly) fornito in dotazione, che identificherà il tipo di Master Card.
 - 14 Chiudere la scatola COMPASS-485
- Con le Master Card è quindi possibile procedere alla configurazione del sistema.

Al termine dell'utilizzo, riporre le Master Card e le presenti istruzioni in un luogo sicuro e conosciuto solo alle persone interessate.

6) CONFIGURAZIONE PARAMETRI E GESTIONE TESSERE

La configurazione di parametri e l'abilitazione delle tessere avviene tramite la presentazione in sequenza delle Master Card e delle tessere da abilitare o disabilitare secondo la seguente procedura:

• Abilitazione Tessera:

Presentare al lettore la **Master Card +** (il led lampeggia rosso-verde) seguita dalla tessera da abilitare all'accesso (il led commuta giallo)

• Disabilitazione Tessera:

Presentare al lettore la **Master Card -** (il led lampeggia rosso-verde) seguita dalla tessera da disabilitare all'accesso (il led commuta giallo)

Nel caso sia necessario disabilitare una tessera smarrita sono possibili due soluzioni:

- Se il sistema è gestito da Securbase e si conosce il codice della tessera (tutte le tessere riportano stampigliato un codice formato da 6 cifre), è possibile la disabilitazione via software della tessera, digitando nell'apposito menu il codice da disabilitare.

- Se il sistema non è gestito da Securbase o non si conosce il codice della tessera è necessario provvedere alla disabilitazione di tutte le tessere e la successiva riabilitazione delle tessere valide.

• Accesso Libero (porta sempre aperta):

Presentare al lettore la **Master Card Jolly** (il led lampeggia rosso-verde) seguita dalla **Master Card +** (il led commuta verde).

• Accesso Vietato (porta sempre chiusa):

Presentare al lettore la **Master Card Jolly** seguita dalla **Master Card -** (il led commuta rosso)

• Accesso con funzionamento normale

(apertura solo con card memorizzate):

Presentare al lettore per 2 volte consecutive la **Master Card Jolly** (il led commuta giallo).

• Impostazione Tempo Attrazione Relè Porta:

Presentare al lettore la **Master Card +** (il led lampeggia rosso-verde) seguita dalla **Master Card Jolly** (il led lampeggia verde), da questo momento ogni successivo passaggio della Master Card Jolly incrementa il valore, espresso in secondi, del tempo di attrazione del relè porta.

I valori in sequenza sono i seguenti: 0, 1, 2, 3, 4, 5, 6, 7, 8, 9, 10, 11, 12, 13, 14, 15, 16, 17, 18, 19, 20, 21, 22, 23, 24, 25. Dopo il valore 25 che equivale a 25s, si torna al valore 0.

Se il valore impostato è 0 il relè di apertura porta resta attratto finché la porta non viene richiusa.

• Impostazione Tempo Controllo Porta:

Presentare al lettore la **Master Card -** (il led lampeggia rosso-verde) seguita dalla **Master Card Jolly** (il led lampeggia rosso), da questo momento ogni successivo passaggio della Master Card Jolly incrementa il valore, espresso in secondi, del tempo di controllo porta.

I valori in sequenza sono i seguenti: 0, 10, 20, 30, 40, 50, 60, 70, 80, 90, 100, 110, 120, 130, 140, 150, 160, 170, 180, 190, 200, 210, 220, 230, 240, 250. Dopo il valore 250 che equivale a 250s, si torna al valore 0.

Se il valore impostato è 0 il controllo porta è disabilitato.

Controllo porta:

Esegue il controllo dello stato porta utilizzando l'ingresso contatto "DOOR", verificando che a seguito della chiusura del relè di apertura porta, la porta venga effettivamente aperta e successivamente richiusa.

Se non avviene l'apertura dopo il "tempo controllo porta" avviene la commutazione del relè l'allarme.

Se la porta viene aperta deve essere richiusa entro il "tempo controllo porta", altrimenti effettua la commutazione del relè allarme.

• Reset del sistema:

ATTENZIONE! con questa procedura si cancellano tutte le tessere abilitate e le Master card; i parametri di funzionamento restano memorizzati.

Presentare per 3 volte consecutive la **Master Card -** (il led lampeggia rosso-giallo). La cancellazione richiede circa 90 s.

NOTA: Dopo la presentazione di una Master Card, il sistema resta in attesa di una tessera successiva per 3 secondi, trascorsi i quali, il sistema torna al funzionamento normale.

7) CONFIGURAZIONE DIP SWITCH

Il controllo COMPASS-485 è dotato di 8 dip-switch, configurabili ON - OFF:

I Dip 1-2-3-4-5 consentono di impostare l'indirizzo di comunicazione (polling) del Compass-485 nel caso di utilizzo con Compass-232 e PC. Ad es: tutti i Dip Off = indirizzo 0, solo Dip 1 On = Indirizzo 1, solo Dip 4 On = indirizzo 8, Dip 1+2+5 On = 19.

Sono validi solo gli indirizzi compresi tra 0 e 19 e nel caso di connessione di più Compass-485 è indispensabile che l'indirizzo sia univoco, per evitare conflitti (Fig.4).

Dip 1	ON = 1	OFF= 0
Dip 2	ON = 2	OFF= 0
Dip 3	ON = 4	OFF= 0
Dip 4	ON = 8	OFF= 0
Dip 5	ON = 16	OFF= 0

Nella tabella rappresentata in Fig.5 sono visualizzate tutte le configurazioni valide.

I Dip 6 - 7 - 8 vanno utilizzati durante la generazione delle Master card (vedi paragrafo 5), al termine della procedura di generazione vanno riposizionati in OFF

Dip 6 - Generazione Master Card +
ON = Attivato (presentare card) OFF= (disattivato)

Dip 7 - Generazione Master Card -
ON = Attivato (presentare card) OFF= (disattivato)

Dip 8 - Generazione Master Card Jolly
ON = Attivato (presentare card) OFF= (disattivato)

8) CONNESSIONE PC

Il sistema può essere interfacciato ad un personal computer per il monitoraggio degli accessi (Fig.4)

In questo caso sono necessari i seguenti accessori:

COMPASS 232 - Interfaccia PC: consente il collegamento fino a 20 COMPASS-485 ad un PC (vedi schema Fig.4/fig6).

Compass 232 possiede inoltre tutte le funzionalità di COMPASS-485, risulta quindi possibile collegare un Compass-Reader, come indicato in Fig. 4, resta comunque invariato il numero massimo (20) di COMPASS-485s installabili.

NOTA: Collegare al COMPASS-485 più lontano sulla linea una resistenza da 120 Ohm/0,25W tra i morsetti 8 e 9 come indicato in Fig.6.

SECURBASE - Software di monitoraggio:

- Incrementa il numero di tessere memorizzabili e gestibili (unico limite la memoria del PC).
- Utilizzo delle fasce orarie di abilitazione degli accessi (l'utente può accedere esclusivamente in una determinata fascia oraria).
- Utilizzo del calendario di abilitazione degli accessi (l'utente può accedere esclusivamente nei giorni stabiliti).
- Funzione anti-passback. Installando un insieme aggiuntivo COMPASS-READER/485 in uscita, l'utente deve prima uscire per poter rientrare.
- Visualizzazione in tempo reale dello stato degli accessi.
- Visualizzazione in tempo reale dei dati personali del possessore tessera.
- Possibilità di impostazione dei parametri di tutti i lettori collegati.
- Registrazione degli accessi con possibilità di ricerche e stampa.
- Gestione fino a 20 COMPASS-485.

La gestione delle tessere in Securbase avviene tramite un "lettore di sistema" rappresentato da un qualsiasi insieme Compass Reader/485 che viene imposto dal software come lettore per l'inserimento tessere nel PC. Per motivi pratici si consiglia di utilizzare come lettore di sistema il Compass Reader più vicino alla postazione PC (es. fig.4 Compass Reader 0).

ATTENZIONE: E' importante verificare che l'indirizzo di comunicazione (polling) di ogni Compass-485 sia univoco e compreso tra 0 e 19. Gli indirizzi superiori al 19 non vengono riconosciuti. La presenza di due Compass 485 con lo stesso indirizzo provoca conflitti software.

NOTA: Se a causa di un guasto o problema software, viene a mancare la comunicazione tra Securbase e Compass-485, risultano comunque attive le funzionalità stand-alone di Compass-485, che

può in ogni caso controllare gli accessi verificando la validità delle tessere registrate nella propria memoria. A tal fine è indispensabile aggiornare ad ogni nuova abilitazione o disabilitazione la memoria del Compass-485.

Fate riferimento alle Istruzioni Securbase per ulteriori informazioni.

9) MALFUNZIONAMENTI: CAUSE E RIMEDI

a) Il led POW è spento:

Verificate che il sistema sia alimentato.

b) Il lettore non riconosce la carta:

Verificate che la carta sia del tipo corretto ed abilitata.

Verificate la presenza di alimentazione (led POW acceso), e che il sistema sia correttamente cablato e configurato.

10) MANUTENZIONE E DEMOLIZIONE

La manutenzione dell'impianto va fatta eseguire regolarmente da parte di personale qualificato. I materiali costituenti l'apparecchiatura e il suo imballo vanno smaltiti secondo le norme vigenti.

AVVERTENZE

Il buon funzionamento è garantito solo se vengono rispettati i dati riportati in questo manuale. La ditta non risponde dei danni causati dall'inosservanza delle norme di installazione e delle indicazioni riportate in questo manuale.

Le descrizioni e le illustrazioni del presente manuale non sono impegnative. Lasciando inalterate le caratteristiche essenziali del prodotto, la Ditta si riserva di apportare in qualunque momento le modifiche che essa ritiene convenienti per migliorare tecnicamente, costruttivamente e commercialmente il prodotto, senza impegnarsi ad aggiornare la presente pubblicazione.

Thank you for buying this product, our company is sure that you will be more than satisfied with the product's performance. The product is supplied with a "Warnings" leaflet and an "Instruction booklet". These should both be read carefully as they provide important information about safety, installation, operation and maintenance. This product complies with the recognised technical standards and safety regulations. We declare that this product is in conformity with the following European Directives: 89/336/EEC and 73/23/EEC (and subsequent amendments).

1) GENERAL OUTLINE

COMPASS-485 is a transponder control card to be used in conjunction with the proximity **COMPASS-READER**. It is used for the control of internal and external access to public and private buildings, hotels, large communities, etc.

The system can be interfaced by using **COMPASS-232** with a PC featuring the **SECURBASE** software which allows total access monitoring.

Thanks to its particular construction characteristics **COMPASS-485/COMPASS-READER**:

is especially useful for controlling access both inside and outside the building.

Accessories:

COMPASS-ISOCARD:

ISO standard proximity card, with the possibility of setting personalised data (photograph, personal data, etc.)

COMPASS-RING:

Key-ring with transponder with the same functions as the card.

MITTO2-T/MITTO4-T:

Rolling-code transmitter with transponder, supplied with the same functions as those of the card.

The main characteristics of the **COMPASS-485/COMPASS-READER** are the following:

- Access to proximity card
- The system parameters and the code map are stored in a non-volatile storage which can file the stored data for years even in the event of power supply failure.
- The memory can handle up to 6000 cards.
- The opening time can be set freely from 1 to 25.5 seconds.
- The door-open control time can be set freely from 1 to 250 seconds.
- Input for door opening button and threshold status input (open/closed)
- ABS box with wearproof multilayer membrane protected against atmospheric agents.
- Provide the operator power supply with an omnipolar or magnetothermal switch, having a contact opening gap equal to or greater than 3,5 mm.

2) TECHNICAL DATA

Power supply:.....220-230V 50/60 Hz(*)

Max current applicable to relays:..... 5 A

Dimensions:..... See Fig.1

Protection level of Compass-485:..... IP20(*)

Protection level of Compass-232:..... IP20(*)

Rated temperature:-20°C +60°C

Opening time:from 1 to 25.5 secs.

No. of cards that can be memorised:..... up to 6,000

(*) The level of protection of the casing becomes IP55 when a special accessory is used, which can be supplied on request. Utilise only connections suitable to the dimensions of the container and the diameter of the cable.

3) ASSEMBLY (Fig.2)

After laying down the cables for connection, fasten the support (fig.2) marking the two holes using the slots provided on the container as template. Use the screws supplied directly or make a 4mm hole to

insert the anchors supplied depending on the material the support is made of. Tighten the screws completely and correct any centering difference using the slots on the container.

Use cable clamps adequate for the cable dimension and degree of protection.

WARNING! The COMPASS-485 control card controls the opening of the door by means of a relay.

A safe installation therefore includes:

- 1 - the positioning of the **COMPASS-READER** outside the building, which guarantees that the door can be opened even in the event of tampering.
- 2 - the positioning of the **COMPASS-485** control inside the building, which guarantees that the door can be opened only after a valid card has been shown and read by the **COMPASS-READER**.

4) WIRING DIAGRAM

WARNING!

- For the connection to the power supply, use a multipolar cable having a minimum 2x1.5 sq mm cross section and complying with the current regulations. For example, if the cable is outside (in the open) it must be at least equal to H07RN-F, whereas if it is inside (in a raceway), it must be at least equal to H05 W-F with a 2x1.5 sq mm cross section.
- The cables must be bound by additional fixing in the vicinity of the terminals, for example by means of clips: such fixing operation must be carried out by qualified personnel.
- The 220-230V cables must be kept physically separate from the very low voltage circuits. The holes provided for the cables in correspondence with the very low voltage safety terminals are exclusively intended for very low voltage connections, whereas the other inputs are reserved for low voltage (220-230V).

The module contains four connection terminal strips. For connection, refer to the diagram in Fig.3.

JP1 a

- 1 - Power supply (L)
- 2 - Power supply (N)

Power supply input 220-230V 50/60 Hz

JP1b

WARNING! To keep unaltered the electrical insulation, do not connect devices supplied with mains or low-tension voltage to the JP1b terminal board at the same time.

Use a cable cross section adequate for the absorbed current.

- 3 - Output for COM Common Contact
- 4 - Output for NO normally open contact
Contact for door opening piloting. After the card is recognised and activated, the closing between COM and NO takes place.
- 5 - Output for NC normally closed contact, invalid card alarm.
- 6 - Output for COM common contact, invalid card alarm.
- 7 - Output for NO normally open contact, invalid card alarm
Exchange contact for alarm piloting. After the door is opened and this is not closed within the "door-open control time", the exchange between NC and NO takes place.

JP4b

- 8 - Serial RS 485
- 9 - Serial RS 485

Permit the serial connection of several COMPASS 485 in the systems interfaced by means of the Compass 232 with the COM serial port of a PC (see Fig. 4). It is recommended not to use a connection length of more than 500 m.

The operation must be carried out by qualified personnel.

JP3

- 10 - Open and Door input common wire
- 11 - N.O. Contact OPEN (controls manual door opening)
- 12 - Contact DOOR (door status input)
NC – Door closed NO – Door open
(detects the status of the door needed to identify the alarm condition; if not used, leave the jumper connected)

JP2 (COMPASS-READER connection)

- 13 - + Power supply
- 14 - Date 1
- 15 - Date 0
- 16 - Power supply
- 17 - Led A
- 18 - Led B

Receives from COMPASS-READER the data of the card inserted.

It is possible to connect a maximum of 2 COMPASS-READERS to each COMPASS-485 (Fig. 3).

5) GENERATION OF MASTER CARDS

The system is controlled by three Master Cards (Master Card +, Master Card -, Master Card Jolly) which activate or deactivate the cards and configure the functioning of access as indicated in the paragraph "Configuration of the Parameters and Management of the Cards"

To generate the Master Cards, proceed as follows:

- 1 Open the COMPASS-485 box
- 2 Set the Dip Switch 6 to ON (Fig.3)
- 3 Show a Standard Card (the Led will flash changing from red to green continuously)
Set the Dip 6 to OFF
- 5 The Card has now become a Master Card +, attach the supplied special adhesive label (green colour, symbol +) which will help to identify the type of Master Card.
- 6 Set the Dip Switch 7 to ON (Fig.3)
- 7 Show a Standard Card (the Led will flash changing from red to green continuously)
Set the Dip 7 to OFF
- 9 The Card has now become a Master Card -, attach the supplied special adhesive label (red colour, symbol -), which will help to identify the type of Master Card.
- 10 Set the Dip Switch 8 to ON (Fig.3)
- 11 Show a Standard Card (the Led will flash changing from red to green continuously)
Set the Dip 8 to OFF
- 13 The Card has now become a Master Card Jolly, attach the supplied special adhesive label (yellow colour, symbol Jolly), which will help to identify the type of Master Card.
- 14 Close the COMPASS-485 box.

The Master Cards therefore allow the configuration of the system.

After using the Master Cards, place them in a safe place known only by assigned personnel along with the instructions for use.

6) CONFIGURATION OF THE PARAMETERS AND MANAGEMENT OF THE CARDS

The configuration of the parameters and card activation are obtained by showing the sequence of the Master Cards and Cards to be activated or deactivated observing the following procedure:

• Card activation:

Show the **Master Card +** to the reader (the Led will flash changing from red to green continuously) followed by the card for which access activation is required (the Led turns to yellow)

• Card deactivation:

Show the **Master Card -** to the reader (the Led will flash changing from red to green continuously) followed by the card for

which access deactivation is required (the Led turns to yellow) If it becomes necessary to deactivate a card that has been mislaid there are two ways of doing so:

- If the system is controlled by Securbase and the card code is known (all cards are supplied with a printed 6-digit code), deactivation can be obtained by using the card software and entering the code to be deactivated in the appropriate menu.
- If the system is not controlled by Securbase or the card code is not known, it is necessary to deactivate all of the cards and then reactivate all valid cards.
- **Free Access (door always open):**
Show the **Master Card Jolly** to the reader (the Led will flash changing from red to green continuously) followed by the **Master Card +** (the Led turns to green)
- **Access Forbidden (door always closed):**
Show the **Master Card Jolly** to the reader followed by the **Master Card -** (the Led turns to red)
- **Access with normal operation mode (opening with memorised cards only):**

Show the **Master Card Jolly** to the reader for two consecutive times (the Led turns to yellow).

• Setting of Door Relay Operation Time:

Show the **Master Card +** to the reader (the Led will flash changing from red to green continuously) followed by the **Master Card Jolly** (the green Led flashes), from now on every time the Master Card Jolly is shown the value of the door relay operation time, expressed in seconds, will increase. The sequence of values is the following: 0,1,2,3,4,5,6,7,8,9,10,11,12,13,14,15,16,17,18,19,20,21,22,23,24,25. After 25 which is equal to 25s, the value goes back to 0.

If the value set is 0, the relay for door opening remains active until the door is closed.

• Setting of Door Control Time:

Show the **Master Card -** to the reader (the Led will flash changing from red to green continuously) followed by the **Master Card Jolly** (the red Led flashes), from now on every time the Master Card Jolly is shown the value of the door control time, expressed in seconds, will increase.

The sequence of values is the following: 0,10,20,30,40,50,60,70,80,90,100,110,120,130,140,150,160,170,180,190,200,210,220,230,240,250. After 250 which is equal to 250s, the value goes back to 0. If the value set is 0, the door control is disabled.

Door check: Checks the status of the door using the "DOOR" contact input, ensuring that after the door opening relay is closed, the door is actually opened and then closed again. If opening does not occur after the "door check time", the alarm relay is commuted. If the door is opened, it must be closed again within the "door check time", otherwise the alarm relay is commuted.

• System reset:

WARNING! This procedure deletes all activated cards and Master Cards automatically; the operation parameters remain memorised.

Show the **Master Card** three consecutive times (the Led will flash changing continuously from red to yellow). Deletion takes 90 sec. approximately.

NOTE: after showing a Master Card, the system waits for a subsequent card for 3 seconds, after which it goes back to normal operation.

7) DIP SWITCH CONFIGURATION

The COMPASS-485 control includes 8 dip-switches, which can be configured to ON - OFF:

The Dip Switches 1-2-3-4-5 allow the setting of the communication address (polling) of the Compass-485 when used with

Compass-232 and PC.

For example: all Dip Switches Off = address 0, Dip Switch 1 On only = address 1, Dip Switch 4 On only = address 8, Dip Switch 1+2+5 On = 19.

Only the addresses from 0 to 19 are valid and when connecting several Compass-485 units it is essential that the address be univocal in order to avoid conflicts (Fig.4).

Dip 1	ON = 1	OFF = 0
Dip 2	ON = 2	OFF = 0
Dip 3	ON = 4	OFF = 0
Dip 4	ON = 8	OFF = 0
Dip 5	ON = 16	OFF = 0

The table in Fig.5 shows the valid configurations.

The Dip Switches 6 - 7 - 8 are to be used for the generation of the Master cards (see paragraph 5). Upon completion of generation, they must be reset to OFF.

Dip 6 - Generation of Master Card +

ON = Activated (show card) OFF = (deactivated)

Dip 7 - Generation of Master Card -

ON = Activated (show card) OFF = (deactivated)

Dip 8 - Generation of Master Card Jolly

ON = Activated (show card) OFF = (deactivated)

8) CONNECTION OF PC

The system can be interfaced with a personal computer for the complete monitoring of access (Fig.4).

In this case, the following accessories are required:

COMPASS 232 - PC interface: permits the connection of up to 20 COMPASS-485 to a PC (see diagram Fig.4/Fig6).

Furthermore, Compass 232 has all the same functions as the COMPASS-485 and it is therefore possible to connect a Compass-Reader, as shown in Fig. 4, without changing the maximum number of installable COMPASS-READERS (20).

NOTE: Connect a 120 Ohm/0.25W resistor to the COMPASS-485 unit further along the line between terminals 8 and 9, as shown in Fig.6.

SECURBASE - Monitoring software:

- Increases the number of cards which can be memorised and controlled (subject to the PC memory).
- Permits the setting of access time (the user can only have access during pre-established periods of time).
- Permits the setting of access dates (the user can only have access in pre-established days).
- Anti-passback function. By installing the additional COMPASS-READER/485 unit at the exit, the user is obliged to exit before being allowed to re-enter.
- Real-time display of access status.
- Real-time display of data regarding the card's owner.
- Setting of the parameters related to all of the connected readers.
- Recording of access events with possibility of subsequent tracing and printing.
- Control of up to 20 COMPASS-485 units.

The control of cards by Securbase is performed by means of a "system reader" represented by a Compass Reader/485 combination of any kind set by the software as reader for card insertion into the PC. For practical reasons, it is recommended to use as system reader the Compass Reader which is closest to the PC station (for example in fig.4 Compass Reader 0).

WARNING: It is important to make sure that the communication address (polling) of each Compass-485 unit is univocal and included between 0 and 19. Addresses above 19 are not recognised. The presence of two Compass 485 units with the same address causes software conflicts.

NOTE: When communication between the Securbase and Com-

pass-485 units is interrupted due to a failure or software problem, the stand-alone functions of the Compass-485 unit are nevertheless active, which means that the access events can always be controlled and the validity of the cards in the memory be checked. For this to be effective, it is necessary to update the memory of the Compass-485 unit every time activation or deactivation occurs. For further information, refer to the Securbase Instructions.

9) MALFUNCTION: CAUSES AND REMEDIES

a) The POW Led is off:

Check if the system is being supplied with power.

b) The reader does not recognise the card:

Make sure that the type of card is correct and that it is enabled.

Check for the presence of power supply (POW Led on) and that the system is wired and configured correctly.

10) MAINTENANCE AND SCRAPPING

Maintenance operations on the system must be carried out by qualified personnel only. Dispose of the materials making up the system and its packing according to the relevant laws in force.

WARNINGS

Trouble-free operation of the system is only guaranteed when the data contained in this manual is adhered to.

The manufacturer cannot be held responsible for any damage caused by failure to observe the installation standards and directives specified in the present manual.

The descriptions and illustrations contained in the present manual are not binding. The Company reserves the right to make any alterations deemed appropriate for the technical, manufacturing and commercial improvement of the product, while leaving the essential product features unchanged, at any time and without undertaking to update the present publication.

Nous vous remercions pour avoir choisi ce produit. Nous sommes certains qu'il vous offrira les performances que vous souhaitez. Lisez attentivement la brochure "Avertissements" et le "Manuel d'instructions" qui accompagnent ce produit, puisqu'ils fournissent d'importantes indications concernant la sécurité, l'installation, l'utilisation et l'entretien. Ce produit est conforme aux règles reconnues de la technique et aux dispositions de sécurité. Nous certifions sa conformité avec les directives européennes suivantes: 89/336/CEE, 73/23/CEE (et modifications successives).

1) GENERALITES

COMPASS-485 est une carte de contrôle transpondeur à accoupler au lecteur de proximité **COMPASS-READER**. Il est indiqué pour la gestion des accès internes et externes de bâtiments publics et privés, hôtels, collectivités etc....

Le système peut être interfacé à travers **COMPASS-232** avec un PC doté du logiciel **SECURBASE** pour le monitoring complet des accès.

De par sa typologie de construction, l'utilisation de **COMPASS-485/COMPASS-READER** est indiquée tant pour le contrôle des accès internes que pour le contrôle des accès de l'extérieur des bâtiments.

Accessoires:

COMPASS-ISOCARD: Badge de proximité standard ISO, avec possibilité de personnalisation (photo, données personnelles etc....)

COMPASS-RING: Porte-clé avec transpondeur, doté des mêmes fonctions du badge.

MITT02-T/MITT04-T: Emetteur rolling-code avec transpondeur, doté des mêmes fonctions du badge.

Les caractéristiques principales du système **COMPASS-485/COMPASS-READER**:

- Accès avec badge de proximité
- Les paramètres de système et le tableau des codes sont mémorisés dans une mémoire non volatile, pouvant conserver les données introduites pendant des années même en absence d'alimentation électrique.
- La mémoire peut gérer jusqu'à 6000 badges.
- Le temps d'ouverture de la porte peut être librement programmé de 1 à 25 secondes.
- Le temps de contrôle de porte ouverte peut être librement programmé de 1 à 250 secondes.
- Entrée pour touche d'ouverture porte et entrée état de passage (ouvert/fermé).
- Boîtier en ABS avec membrane multicouche résistante à l'usage et aux agents atmosphériques.
- Prévoir, sur le réseau d'alimentation de l'automatisme, un interrupteur ou un magnétothermique omnipolaire avec une distance d'ouverture des contacts égale ou supérieure à 3,5 mm.

2) CARACTERISTIQUES TECHNIQUES

Alimentation:.....220-230V 50/60 Hz(*)
 Courant maxi applicable aux relais:.....5A
 Dimensions:.....Voir Fig. 1
 Degré de protection Compass 485:.....IP20(*)
 Degré de protection Compass-232:.....IP20(*)
 Température de fonctionnement:-20°C +60°C
 Temps d'ouverture:.....1 à 25 s
 Badges mémorisables:.....jusqu'à 6.000
 (*) Le degré de protection du boîtier devient IP55 en utilisant un accessoire pouvant être fourni sur demande. N'utiliser que des raccords indiqués aux dimensions du boîtier et au diamètre du câble.

3) MONTAGE (Fig. 2)

Après avoir prédisposé le passage des câbles de connexion, fixer le support (fig. 2), en marquant les deux trous en utilisant les deux œillets disponibles sur le boîtier comme gabarit. En fonction du matériel dont le support est constitué, utiliser directement les vis fournies en dotation ou bien perforez avec un forêt diamètre 4 mm pour insérer les chevilles fournies en dotation.

Serrer complètement les vis en compensant d'éventuelles erreurs de centrage au moyen des œillets du boîtier.

Utiliser des presse-câbles adaptés à la dimension du câble et du degré IP.

ATTENTION! La carte de contrôle COMPASS-485 commande avec des relais l'ouverture de la porte.

Une installation de sécurité prévoit donc:

- 1 - le positionnement à l'extérieur du bâtiment du lecteur **COMPASS-READER**, qui, aussi en cas d'endommagements, ne peut pas commander l'ouverture de la porte.
- 2 - le positionnement à l'intérieur du bâtiment du contrôleur **COMPASS-485**, qui commande l'ouverture de la porte seulement après la lecture d'une carte valable à travers le **COMPASS-READER**.

4) SCHEMA DE CONNEXION ATTENTION!

- Pour la connexion au réseau, utiliser un câble omnipolaire ayant une section mini de 2x1.5 mm² et du type prévu par les normes en vigueur. Par exemple, si le câble se trouve à l'extérieur (en plein air), il doit au moins être à H07RN-F alors que s'il se trouve à l'intérieur (dans une conduite à câbles), il doit être au moins égal à H05 VV-F avec une section de 2x1.5mm².

- Les conducteurs doivent être liés par une fixation supplémentaire à proximité des bornes, par exemple au moyen de colliers: cette fixation doit être effectuée par un personnel qualifié.

- Les conducteurs à 220-230V doivent être maintenus physiquement séparés des circuits à très basse tension de sécurité. Les trous prévus pour l'entrée des câbles au niveau des bornes à très basse tension de sécurité sont exclusivement destinés aux connexions à très basse tension, alors que les autres entrées sont réservées à la basse tension (220-230V).

A l'intérieur du module se trouvent quatre borniers de connexion. Voir le schéma de la Fig. 3 pour la connexion.

JP1a

- 1 - Alimentation (L)
- 2 - Alimentation (N)

Entrée alimentation 220-230V 50/60 Hz

JP1b

ATTENTION! Pour respecter l'isolation électrique, il ne faut pas connecter en même temps des dispositifs en tension de réseau et en basse tension sur le bornier JP1b.

Utiliser une section de câbles adaptée au courant absorbé.

- 3 - Sortie Contact Commun COM
- 4 - Sortie Contact normalement ouvert NO

Contact pour le pilotage de l'ouverture de la porte, avec le badge reconnu et activé à lieu la fermeture entre COM et NO.

- 5 - Sortie Contact NF alarme badge non valable
- 6 - Commun Sortie alarme badge non valable COM
- 7 - Sortie Contact NO alarme badge non valable

Contact en échange pour le pilotage de l'alarme, après l'ouverture de la porte, si celle-ci n'est pas refermée dans le "temps de contrôle de porte ouverte" à lieu la commutation entre NF et NO.

JP4b

- 8 - Sériele RS 485
- 9 - Sériele RS 485

Permettent la connexion en série de plusieurs COMPASS 485 dans les systèmes interfacés à travers Compass 232 à la porte sériele COM d'un PC (voir Fig. 4). Il est conseillé de ne pas dépasser les 500m de longueur de connexion.

L'opération doit être effectuée par un personnel qualifié.

JP3

- 10 - Commun Entrée Open et Door
- 11 - Contact N.O. OPEN (commande une ouverture manuelle de la porte)
- 12 - Contact DOOR (entrée état porte) NF – Porte fermée NO – Porte ouverte
(il détecte l'état de la porte nécessaire pour déterminer la condition d'alarme, s'il n'est pas utilisé, laisser le shunt inséré)

JP2 (connexion COMPASS-READER)

- 13 - + Alimentation
- 14 - Date 1
- 15 - Date 0
- 16 - - Alimentation
- 17 - LED A
- 18 - LED B

Reçoit du COMPASS-READER les données du badge présenté. Il est possible de connecter un maximum de 2 COMPASS-READER

pour chaque COMPASS-485 (Fig. 3).

5) GENERATION DES MASTERCARD

Le système est géré par trois Master card (Master card +, Master card -, Master card Jolly) permettant d'activer ou de désactiver les badges et de configurer le fonctionnement de l'accès comme indiqué au paragraphe « Configuration des Paramètres et Gestion des Badges ».

Pour créer ces Master card suivre cette procédure:

- 1 Ouvrir le boîtier COMPASS-485
- 2 Mettre sur ON l'interrupteur Dip 6 (Fig. 3)
- 3 Présenter une Carte Standard (la led clignote en rouge-vert)
- 4 Mettre sur Off le Dip 6
- 5 La Carte est maintenant une Master card +, appliquer l'autocollant spécial (couleur verte, symbole +) fourni en dotation, qui identifiera le type de Master card .
- 6 Mettre sur ON l'interrupteur Dip 7 (Fig. 3)
- 7 Présenter une Carte Standard (la led clignote en rouge-vert)
- 8 Mettre sur Off le Dip 7
- 9 La Carte est maintenant une Master card -, appliquer l'autocollant spécial (couleur rouge, symbole -) fourni en dotation, qui identifiera le type de Master card .
- 10 Mettre sur ON l'interrupteur Dip 8 (Fig. 3).
- 11 Présenter une Carte Standard (la led clignote en rouge-vert)
- 12 Mettre sur Off le Dip 8.
- 13 La Carte est maintenant une Master card Jolly, appliquer l'autocollant spécial (couleur jaune, symbole Jolly) fourni en dotation, qui identifiera le type de Master card .
- 14 Fermer le boîtier COMPASS-485.

Avec les Cartes Maîtresses, il est donc possible de procéder à la configuration du système.

A la fin de l'utilisation, ranger les Cartes Maîtresses et ces instructions dans un lieu sûr et connu uniquement par les personnes concernées.

6) CONFIGURATION DES PARAMETRES ET GESTION DES BADGES

La configuration des paramètres et l'activation des badges se fait à travers la présentation en séquence des Cartes maîtresses et des badges à activer ou à désactiver selon la procédure suivante:

• Activation du Badge:

Présenter au lecteur la **Master card +** (la led clignote en rougevert) suivie par le badge à activer à l'accès (la led commute en jaune)

• Désactivation du Badge:

Présenter au lecteur la **Master card -** (la led clignote en rougevert) suivi par le badge à désactiver à l'accès (la led commute en jaune) S'il est nécessaire de désactiver un badge perdu, deux solution sont possibles:

- Si le système est géré par Securbase et l'on connaît le code du badge (tous les badges ont estampillé un code composé de 6 chiffres), il est possible de désactiver par logiciel le badge, en tapant dans le menu spécial le code à désactiver.

- Si le système n'est pas géré par Securbase ou l'on ignore le code du badge, il faut désactiver tous les badges et réactiver ensuite les badges valables.

• Accès Libre (porte toujours ouverte):

Présenter au lecteur la **Master card Jolly** (la led clignote en rouge-vert) suivi par la **Master card +** (la led commute en vert).

• Accès Interdit (porte toujours fermée):

Présenter au lecteur la **Master card Jolly** suivie par la **Master card -** (la led commute en rouge).

• Accès avec fonctionnement normal (ouverture uniquement avec cartes mémorisées):

Présenter au lecteur pour 2 fois consécutives la **Master card Jolly** (la led commute en jaune).

• Introduction du Temps d'Attraction du Relais de la Porte:

Présenter au lecteur la **Master card +** (la led clignote en rouge-vert) suivie par la **Master card Jolly** (la led clignote en vert), à partir de ce moment, chaque passage successif de la Master card Jolly augmente la valeur, exprimée secondes, du temps d'attraction du relais de la porte.

Les valeurs en séquence sont les suivantes: 0, 1, 2, 3, 4, 5, 6, 7, 8, 9, 10, 11, 12, 13, 14, 15, 16, 17, 18, 19, 20, 21, 22, 23, 24, 25. Après la valeur 25, qui équivaut à 25s, l'on retourne à la valeur 0. Si la valeur introduite est 0, le relais d'ouverture de la porte reste attiré jusqu'à la refermeture de la porte.

• Introduction du Temps de Contrôle de la Porte:

Présenter au lecteur la **Master card -** (la led clignote en rougevert)

sui vie par la Master card Jolly (la led clignote en rouge), à partir de ce moment, chaque passage successif de la Master card Jolly augmente la valeur, exprimée secondes, du temps de contrôle de la porte.

Les valeurs en séquence sont les suivantes:

0, 10, 20, 30, 40, 50, 60, 70, 80, 90, 100, 110, 120, 130, 140, 150, 160, 170, 180, 190, 200, 210, 220, 230, 240, 250. Après la valeur 250, qui équivaut à 250s, l'on retourne à la valeur 0.

Si la valeur introduite est 0, le contrôle de la porte est désactivé.

Contrôle de la porte:

Il contrôle l'état de la porte en utilisant l'entrée contact «DOOR», en vérifiant que, à la suite de la fermeture du relais d'ouverture de la porte, la porte est effectivement ouverte et puis refermée. Si l'ouverture n'a pas lieu après le «temps de contrôle porte», le relais d'alarme commute. Si la porte est ouverte, il faut la refermer avant la fin du «temps de contrôle porte», sinon le relais d'alarme commute.

• Reset du système:

ATTENTION! Cette procédure efface tous les badges activés et les Cartes Maîtresses; les paramètres de fonctionnement restent mémorisés.

Présenter pour 3 fois consécutives la **Master card -** (la led clignote en rouge-jaune). L'effacement exige environ 90 s.

NOTA: Après la présentation d'une Master card , le système reste dans l'attente d'un autre badge pour 3 secondes, après quoi le système revient au fonctionnement normal.

7) CONFIGURATION INTERRUPTEUR DIP

Le contrôle COMPASS-485 est doté de 8 interrupteurs dip, pouvant être configurés ON - OFF:

Les Dip 1-2-3-4-5 permettent d'introduire l'adresse de communication (polling) du Compass-485 en cas d'utilisation avec Compass-232 et PC. Par ex: tous les Dip Off = adresse 0, seul Dip1 On = adresse 1, seul Dip 4 On= adresse 8, Dip 1+2+5 On= 19.

Seules les adresses comprises entre 0 et 19 sont valables et, en cas de connexion de plusieurs Compass-485 il est indispensable que l'adresse soit univoque, afin d'éviter des conflits (Fig. 4).

Dip 1 ON = 1 OFF = 0

Dip 2 ON = 2 OFF = 0

Dip 3 ON = 4 OFF = 0

Dip 4 ON = 8 OFF = 0

Dip 5 ON = 16 OFF = 0

Le tableau représenté à la Fig. 5 illustre toutes les configurations valables.

Les Dip 6 - 7 - 8 doivent être utilisés pendant la création des Cartes Maîtresses (voir paragraphe 5), à la fin de la procédure de création, il faut les replacer sur OFF.

Dip 6 - **Création Master card +**

ON = Activé (présenter la carte) OFF = (désactivé)

Dip 7 - **Création Master card -**

ON = Activé (présenter la carte) OFF = (désactivé)

Dip 8 - **Création Master card Jolly**

ON = Activé (présenter la carte) OFF = (désactivé)

8) CONNEXION AU PC

Le système peut être interfacé avec un ordinateur individuel pour le montage des accès (Fig. 4).

Dans ce cas, les accessoires suivants sont nécessaires:

COMPASS 232 - Interface PC: permet la connexion jusqu'à 20 COMPASS-485 avec un PC (voir schéma Fig. 4/fig. 6).

Compass 232 possède en outre toutes les fonctions de COMPASS-485. Il est donc possible de connecter un Compass-Reader, comme indiqué à la Fig. 4. Le nombre maxi (20) de COMPASS-READER pouvant être installés reste en tous les cas inchangé.

NOTA: Connecter au COMPASS-485 le plus éloigné sur la ligne, une résistance de 120 Ohm/0,25W entre les bornes 8 et 9 comme indiqué à la Fig. 6.

SECURBASE - Logiciel de monitoring:

- Augmente le nombre de badges pouvant être mémorisés et gérés (seule limite, la mémoire du PC).
- Utilisation des tranches horaires d'activation des accès (l'utilisateur peut accéder exclusivement dans une tranche horaire prédéterminée).
- Utilisation du calendrier d'activation des accès (l'utilisateur peut accéder exclusivement les jours fixés).

- Fonction anti-passback. En installant un groupe supplémentaire COMPASS-READER/485 à la sortie, l'utilisateur doit d'abord sortir pour pouvoir rentrer.
- Affichage en temps réel de l'état des accès.
- Affichage en temps réel des données personnelles du titulaire du badge.
- Possibilité d'introduction des paramètres de tous les lecteurs connectés.
- Enregistrement des accès avec possibilité de recherches et impression.
- Gestion jusqu'à 20 COMPASS-485.

La gestion des badges en Securbase se fait à travers un "lecteur de système" représenté par n'importe quel groupe Compass Reader/485 qui est programmé par le logiciel comme lecteur pour l'introduction des badges dans le PC. Pour des raisons pratiques, il est conseillé d'utiliser comme lecteur de système le Compass Reader le plus proche du poste PC (ex. fig. 4 Compass Reader 0).

ATTENTION: Il est important de vérifier que l'adresse de communication (polling) de chaque Compass-485 soit univoque et compris entre 0 et 19. Les adresses supérieures à 19 ne sont pas reconnues. La présence de deux Compass 485 ayant la même adresse provoque des conflits au niveau du logiciel.

NOTA: Si à cause d'une panne ou d'un problème du logiciel, la communication entre Securbase et Compass-485 manque, les fonctions stand-alone de Compass-485 sont quand même actives. Compass-485 peut en tous les cas contrôler les accès en vérifiant la validité des badges enregistrés dans sa mémoire. Dans ce but, il faut mettre à jour, à chaque nouvelle activation ou désactivation, la mémoire du Compass-485.

Se référer aux instructions Securbase pour d'autres renseignements.

9) MAUVAIS FONCTIONNEMENTS: CAUSES ET SOLUTIONS

a) La led POW est éteinte:

Vérifier que le système est alimenté.

b) Le lecteur ne reconnaît pas le badge:

Vérifier que le badge est du type exact et activé.

Vérifier la présence d'alimentation (led POW allumée), et que le système est correctement câblé et configuré.

10) ENTRETIEN ET DEMOLITION

L'entretien de l'installation doit être effectué régulièrement de la part de personnel qualifié. **Les matériaux constituant l'appareillage et son emballage doivent être mis au rebut conformément aux normes en vigueur.**

ATTENTION

Le bon fonctionnement n'est assuré que si les données fournies dans ce manuel sont respectées. La société ne répond pas pour les dommages provoqués du non respect des normes d'installation et des indications fournies dans ce manuel.

Les descriptions et les figures de ce manuel n'engagent pas le constructeur. En laissant inaltérées les caractéristiques essentielles du produit, la Société se réserve le droit d'apporter à n'importe quel moment les modifications qu'elle juge opportunes pour améliorer le produit du point de vue technique, commercial et de construction, sans s'engager à mettre à jour cette publication.

Wir danken Ihnen, daß Sie sich für diese Anlage entschieden haben. Ganz sicher wird sie mit Ihren Leistungen Ihren Ansprüchen vollauf gerecht werden. Lesen Sie aufmerksam die Broschüre "Hinweisen" und die "Gebrauchsanweisung" durch, die dem Produkt beiliegen. Sie enthalten wichtige Hinweise zur Sicherheit, Installation, Bedienung und Wartung der Anlage. Dieses Produkt genügt den anerkannten technischen Regeln und Sicherheitsbestimmungen. Wir bestätigen, daß es mit folgenden Europäischen Richtlinien übereinstimmt: 89/336/EWG, 73/23/EWG (und ihren nachfolgende Änderungen).

1) ÜBERSICHT

COMPASS-485 ist eine Transponder-Steuerkarte, die gemeinsam mit dem Induktive Lesegerät **COMPASS-READER** interne und externe Zugänge zu öffentlichen und privaten Gebäuden, Hotels, Gemeinschaftsanlagen etc. kontrolliert.

Das System kann über **COMPASS-232** mit einem PC vernetzt werden, auf dem die Software **SECURBASE** installiert ist. Sämtliche Zugänge lassen sich auf diese Weise lukkenlos überwachen. **COMPASS-485/COMPASS-READER** ist so konstruiert, daß es sich gleichermaßen für die Kontrolle interner und externer Gebäudezugänge eignet.

Zubehör:

COMPASS-ISOCARD: induktive Ausweiskarte nach dem ISO-Standard mit Personalisierungsmöglichkeit (Foto, Personalien, etc.)

COMPASS-RING: Schlüsselbund mit Transponder, mit der gleichen Funktionsweise wie die Ausweiskarte COMPASS-ISOCARD.

MITTO2-T/MITTO4-T: Rollcode-Sender mit Transponder, mit der gleichen Funktionsweise wie die Ausweiskarte COMPASS-ISOCARD.

Die wichtigsten Systemeigenschaften von **COMPASS-485/COMPASS-READER:**

- Zugangskontrolle durch Induktive Ausweiskarte
- Systemparameter und Codetabelle sind in einem gepufferten Dauerspeicher abgelegt, wo die Daten auch ohne Stromversorgung auch nach Jahren noch abrufbar sind.
- Der Speicher kann bis zu 6000 Ausweiskarten aufnehmen.
- Als Türöffnungsdauer kann von 1 bis 25 Sekunden jeder Wert beliebig vorgegeben werden.
- Die Kontrolldauer für die Türöffnung kann von 1 bis 250 Sekunden beliebig eingestellt werden.
- Eingang für Türöffnungsknopf und Eingang für Durchgangsstatus (offen/zu)
- Abnutzungs- und witterungsbeständiges Gehäuse aus ABS mit Mehrschichtmembran.
- Das Versorgungsnetz der Anlage muß einen allpoligen Schalter oder magnetischen Schalter mit einem Kontaktabstand von mindestens 3,5 mm haben.

2) TECHNISCHE DATEN

Versorgungsspannung.....220-230V 50/60 Hz(*)
 An das Relais anlegbarer Strom max:.....5 A
 Abmessungen:.....Siehe Abb.1
 Schutzgrad Compass-485:.....IP20(*)
 Schutzgrad Compass-232:.....IP20(*)
 Betriebstemperatur:.....-20°C +60°C
 Öffnungsdauer:.....1 bis 25 Sek
 Speicherkapazität:.....bis zu 6.000 Ausweiskarten
 (*) Der Schutzgrad des Gehäuses wird zu IP55 hinaufgestuft, wenn man ein bestimmtes, auf Anfrage erhältliches Zubehörtteil benutzt. Verwenden Sie ausschließlich Verbindungsstücke, die zu den Behälterabmessungen und dem Kabeldurchmesser passen.

3) MONTAGE (Abb. 2)

Wenn der Verlauf der Anschlußkabel vorbereitet ist, wird die Halterung fixiert (Abb. 2). Markieren Sie dazu die beiden Bohrlöcher, indem Sie die beiden Langlöcher des Gehäuses als Schablone benutzen. Je nach Werkstoff, aus dem die Halterung besteht, werden ohne weiteres die beiliegenden Schrauben benutzt oder mit einer 4mm-Bohrspitze wird ein Loch gebohrt, in das die mitgelieferten Dübel eingesetzt werden.

Ziehen Sie die Schrauben richtig fest, Zentrierungsabweichungen werden mit den Langlöchern des Gehäuses ausgeglichen.

Verwenden Sie Kabelhalter, die dem Kabeldurchmesser und dem IP-Grad angemessen sind.

ACHTUNG! Die Steuerkarte COMPASS-485 veranlaßt über Relais die Türöffnung.

Für eine sichere Anlage sind also erforderlich:

- 1 - Die Anbringung des Lesegerätes **COMPASS-READER** außen am Gebäude. Es verhindert bei Manipulationsversuchen nicht die Türöffnung.
- 2 - Die Anbringung der Kontrollvorrichtung **COMPASS-485** im Innern des Gebäudes. Sie veranlaßt die Öffnung der Tür nur, wenn vom **COMPASS-READER** eine gültige Ausweiskarte gelesen wurde.

4) ANSCHLUSSPLAN

ACHTUNG!

- Für den Netzanschluß verwenden Sie ein mehrpoliges Kabel mit Mindestquerschnitt 2x1.5 mm², dessen Typ den geltenden Vorschriften entspricht. Wird beispielsweise das Kabel extern verlegt (im Freien), muß es mindestens dem Standard H07RN-F entsprechen, wird es hingegen intern verlegt (in einem Kabelkanal), muß es mindestens dem Standard H05 VV-F entsprechen und einen Durchmesser von 2x1.5mm² haben.
- Die Leiter müssen in Klemmnähe von einer zusätzlichen Befestigung gehalten werden, zum Beispiel von Kabelbändern: Diese Fixierung muß von Fachleuten ausgeführt werden.
- Die 220-230V-Leiter müssen körperlich getrennt von den Kreisläufen mit Sicherheits-Niederstspannung gehalten werden. Die Öffnungen für den Eingang der Kabel in der Nähe der Sicherheitsklemmen in Niederstspannung sind ausschließlich für die Niederstspannungsanschlüsse bestimmt, während die anderen Eingänge der Niederspannung (220-230V) vorbehalten sind.

Im Innern des Moduls befinden sich vier Anschluß-Klemmleisten. Richten Sie sich nach dem Schema in Abb.3.

JP1 a

- 1 - Stromversorgung Phase (L)
- 2 - Stromversorgung Nulleiter (N)

Stromversorgungseingang 220-230V 50/60 Hz

JP1b

VORSICHT! Damit die elektrische Isolierung gewahrt bleibt, schließen Sie nicht gleichzeitig Vorrichtungen an die Klemmleiste JP1b an, die mit Netz- und Niederspannung betrieben werden. Benutzen Sie einen Kabelquerschnitt, welcher der Stromaufnahme angemessen ist.

- 3 - Ausgang gemeinschaftlicher Kontakt COM
- 4 - Ausgang Arbeitskontakt NO
Arbeitskontakt für die Steuerung der Türöffnung: Bei Erkennung und Freigabe der Magnetkarte erfolgt die Verbindung mittels Kontaktes zwischen COM und NO.
- 5 - Ausgang Kontakt NC Alarm Ausweiskarte ungültig
- 6 - Gemeinschaftlicher Ausgang Alarm Ausweiskarte ungültig COM
- 7 - Ausgang Kontakt NO Alarm Ausweiskarte ungültig Wechselkontakt für die Alarmsteuerung: Wird die Tür nach dem Öffnen innerhalb der „Kontrolldauer offene Tür“ nicht wieder geschlossen, so erfolgt die Umschaltung zwischen NC und NO.

JP4b

- 8 - Seriell RS 485
- 9 - Seriell RS 485

Für den seriellen Anschluß mehrerer COMPASS 485 an einen seriellen PC-Port COM bei Systemen, die mittels Compass 232 vernetzt werden (siehe Abb. 4). Die Verbindungskabel sollten 500m Länge nicht überschreiten.

Die Tätigkeiten müssen von Fachleuten geführt werden.

JP3

- 10 - Gemeinschaftlicher Eingang Open und Door
- 11 - Kontakt N.O. OPEN (für die manuelle Türöffnung)
- 12 - Kontakt DOOR (Eingang Türstatus) NC - Tür offen NO - Tür zu (Überwachten Türstatus, der erforderlich ist, um den Alarmzustand zu ermitteln. Falls nicht benutzt, nehmen Sie die Drahtbrücke nicht heraus)

JP2 (Anschluß COMPASS-READER)

- 13 - + Stromversorgung 12V
- 14 - Angabe 1
- 15 - Angabe Ø
- 16 - - Stromversorgung 12V
- 17 - LED A
- 18 - LED B

Er empfängt vom COMPASS-READER die Daten der Ausweiskarte. An jeden COMPASS-485 lassen höchstens 2 COMPASS-READER anschließen (Abb. 3).

5) GENERIERUNG DER MASTER CARDS

Das System wird von drei Master Cards gesteuert (Master Card +, Master Card -, Master Card Jolly). Sie sorgen für die Freischaltung oder Sperrung der Ausweiskarten, daneben konfigurieren sie den Zugangsmodus, wie in Abschnitt "Parameterkonfiguration und Ausweiskartenverwaltung" erläutert.

Diese Master Cards werden folgendermaßen generiert:

- 1 Öffnen Sie das Gehäuses COMPASS-485
- 2 DIP Switch 6 auf ON setzen (Abb.3)
- 3 Eine Standard-Ausweiskarte annähern (die LED blinkt rot-grün)
- 4 DIP 6 auf OFF setzen.
- 5 Die Ausweiskarte ist nun als Master Card + konfiguriert und wird mit dem zugehörigen, der Lieferung beiliegenden Aufkleber (grün, Symbol+) als solche kenntlich gemacht.
- 6 DIP Switch 7 (Abb.3) auf ON setzen.
- 7 Eine Standard-Ausweiskarte annähern (die LED blinkt rot-grün)
- 8 DIP 7 auf OFF setzen.
- 9 Nun ist diese Ausweiskarte als Master Card - konfiguriert. Sie wird mit dem zugehörigen, der Lieferung beiliegenden Aufkleber (rot, Symbol-) als solche kenntlich gemacht.
- 10 DIP Switch 8 auf ON setzen (Abb.3)
- 11 Eine Standard-Ausweiskarte annähern (die LED blinkt rot-grün)
- 12 DIP 8 auf OFF setzen.
- 13 Die Karte ist nun eine Master Card Jolly. Als solche kenntlich gemacht wird sie mit dem zugehörigen, der Lieferung beiliegenden Aufkleber (gelb, Joker-Symbol).
- 14 Kasten COMPASS-485 schließen.

Mit Hilfe der Master Cards lässt sich nun das System konfigurieren. Danach müssen sie gemeinsam mit der Anleitung an einem sicheren, nur den beteiligten Personen bekannten Ort aufbewahrt werden.

6) PARAMETERKONFIGURATION UND VERWALTUNG AUSWEISKARTEN

Die Konfiguration der Parameter und die Freischaltung der Ausweiskarten erfolgt durch die aufeinander folgende Annäherung der Master Cards und entweder freizuschaltender oder zu sperrender Ausweiskarten:

• Freischaltung Ausweiskarte:

Nähern Sie dem Lesegerät zunächst die **Master Card +** (LED blinkt rot-grün), dann die für die Zugangsberechtigung freizuschaltende Ausweiskarte (LED springt auf gelb).

• Sperren Ausweiskarte:

Nähern Sie der Leseinheit zunächst die **Master Card -** (LED blinkt rot-grün), dann die Ausweiskarte, deren Zugangsberechtigung gesperrt werden soll (LED springt auf gelb).

Eine verlorengangene Ausweiskarte kann auf zwei Wegen gesperrt werden:

- Falls das System von Securbase gesteuert wird und der Code der Ausweiskarte bekannt ist (in sämtliche Ausweise ist ein 6-stelliger Code eingestempelt), läßt sich die Ausweiskarte mit Hilfe der Software sperren, indem man den Code im zugehörigen Menü eingibt.
- Wird das System nicht von Securbase gesteuert oder ist der Kartencode nicht bekannt, bleibt nichts anderes übrig, als zunächst sämtliche Ausweiskarten zu sperren und anschließend die gültigen Karten wieder freizuschalten.

• Freier Zugang (Tür immer offen):

Nähern Sie dem Lesegerät zunächst die **Master Card Jolly** (LED blinkt rot-grün), dann die **Master Card +** (LED springt auf grün).

• Zugang verweigert (Tür immer geschlossen):

Nähern Sie dem Lesegerät zunächst die **Master Card Jolly**, anschließend die **Master Card -** (LED springt auf rot).

• Zugangskontrolle im Normalbetrieb (Öffnung nur mit gespeicherten Ausweiskarten):

Nähern Sie dem Lesegerät zweimal nacheinander die **Master Card Jolly** (LED springt auf gelb).

• Einstellung Anzugsdauer Türrelais:

Nähern Sie dem Lesegerät zunächst die **Master Card +** (LED blinkt rot-grün), dann die **Master Card Jolly** (LED blinkt grün), ab diesem Zeitpunkt wird der in Sekunden ausgedrückte Wert für die Anzugsdauer des Türrelais bei jedem Vorbeiziehen der Master Card Jolly erhöht. Diese Werte folgen aufeinander: 0, 1, 2, 3, 4, 5, 6, 7, 8, 9, 10, 11, 12, 13, 14, 15, 16, 17, 18, 19, 20, 21, 22, 23, 24, 25. Nach Erreichen des Wertes 25, also 25s, fängt man wieder von 0 an.

Wird als Wert 0 eingestellt, bleibt das Türöffnungsrelais solange

angezogen, bis die Tür wieder geschlossen wird.

• Einstellung Türkontrolldauer:

Nähern Sie dem Lesegerät die zunächst die **Master Card -** (LED blinkt rot-grün), dann die **Master Card Jolly** (LED blinkt rot). Von diesem Zeitpunkt an wird der in Sekunden ausgedrückte Wert für die Türkontrolldauer bei jedem Vorbeiziehen der Master Card Jolly erhöht.

Diese Werte folgen aufeinander: 0, 10, 20, 30, 40, 50, 60, 70, 80, 90, 100, 110, 120, 130, 140, 150, 160, 170, 180, 190, 200, 210, 220, 230, 240, 250. Nach Erreichen des Wertes 250, also 250s, fängt man bei 0 wieder an. Wird als Wert 0 gewählt, ist die Türkontrolle ausgeschaltet.

Türkontrolle: Kontrolliert den Türstatus mit Hilfe des Eingangskontaktes "DOOR". Geprüft wird, ob die Tür nach Schließen des Türöffnungsrelais tatsächlich geöffnet und anschließend wieder geschlossen wird. Wenn die Öffnung nach der "Türkontrolldauer" nicht erfolgt, wird das Alarmrelais umgeschaltet. Nach ihrer Öffnung muß die Tür innerhalb der "Türkontrolldauer" wieder geschlossen werden, andernfalls wird das Alarmrelais umgeschaltet.

• Systemreset:

VORSICHT! Bei diesem Vorgang werden sämtliche freigeschalteten Ausweiskarten und die Master Cards gelöscht; die Betriebsparameter bleiben im Speicher erhalten.

Nähern Sie die Master Card - (LED blinkt rot-gelb) dreimal hintereinander an. Die Löschung dauert etwa 90 s.

ANMERKUNG: Nach der Vorlage einer Master Card wartet das System 3 Sekunden lang auf die nächste Ausweiskarte. Nach Ablauf dieser Zeit kehrt es zum Normalbetrieb zurück.

7) EINSTELLUNG DER DIP - SCHALTER

Die Kontrolleinheit COMPASS-485 verfügt über 8 DIP-Schalter mit den Stellungen ON - OFF:

Mit den DIP-Schaltern 1-2-3-4-5 läßt sich die Kommunikationsadresse (polling) von Compass-485 konfigurieren, falls dieses Gerät zusammen mit Compass-232 und PC genutzt wird.

Bsp: Alle DIP Off = Adresse 0, nur DIP 1 On = Adresse 1, nur DIP 4 On = Adresse 8, DIP 1+2+5 On = 19.

Nur Adressen zwischen 0 und 19 sind gültig, bei der Ausführung mit mehreren Compass-485 muß zur Vermeidung von Software-Konflikten jeder Einheit ihre eigene Adresse zugewiesen werden (Abb. 4).

DIP 1	ON = 1	OFF = 0
DIP 2	ON = 2	OFF = 0
DIP 3	ON = 4	OFF = 0
DIP 4	ON = 8	OFF = 0
DIP 5	ON = 16	OFF = 0

Die Tabelle in Abb.5 zeigt sämtliche gültige Konfigurationen.

Die **DIP-Schalter 6 - 7 - 8 werden bei der Generierung der Master Card genutzt (siehe Abschnitt 5), danach müssen sie wieder auf OFF zurückgesetzt werden.**

DIP 6 - Generierung Master Card +

ON = Aktiviert (Card annähern) OFF = (deaktiviert)

DIP 7 - Generierung Master Card -

ON = Aktiviert (Card annähern) OFF = (deaktiviert)

DIP 8 - Generierung Master Card Jolly

ON = Aktiviert (Card annähern) OFF = (deaktiviert)

8) PC-ANSCHLUSS

Das System kann für die Zugangsüberwachung mit einem PC vernetzt werden (Abb. 4)

In diesem Fall ist folgendes Zubehör erforderlich:

COMPASS 232 - PC-Schnittstelle für den Anschluß von bis zu 20 COMPASS-485 an einen PC (siehe Schema Abb. 4/Abb. 6).

Compass 232 verfügt außerdem über die gleichen Funktionen wie COMPASS-485, sodaß sich - wie in Abb. 4 gezeigt - ein Compass-Reader anschließen läßt. Die Höchstzahl (20) der COMPASS-READER wird dadurch allerdings nicht berührt.

ANMERKUNG: Schließen Sie an die Leitung des weitestgelegenen COMPASS-485 einen Widerstand mit 120 Ohm/0,25W zwischen den Klemmen 8 und 9 an, wie in Abb. 6 gezeigt.

SECURBASE - Überwachungssoftware:

- Erhöhung der Kapazität für die speicherbaren und verwaltbaren Ausweiskarten (der einzige begrenzende Faktor ist der PC-Speicher).
- Einrichtung von Zeitfenstern für die Freischaltung der Zugänge (der Nutzer ist ausschließlich in einer bestimmten Phase innerhalb eines 24-Stunden-Tages zugangsrechtigt).
- Einrichtung eines Kalenders für die Freischaltung der Zugänge (der

- Nutzer ist ausschließlich an bestimmten Tagen zugangsberechtigt).
- Anti-Passback-Funktion. Installiert man zusätzlich eine Gruppe aus COMPASS-READER/485 am Ausgang, muß der Nutzer erst die Überwachungszone über den Ausgang verlassen, bevor er sie wieder über den Eingang betreten kann.
- Der Status der einzelnen Zugänge wird in Echtzeit angezeigt.
- Die Personalien des Kartenbesitzers werden in Echtzeit angezeigt.
- Es besteht die Möglichkeit, die Parameter sämtlicher angeschlossener Lesegeräte einzustellen.
- Registrierung der Zugänge mit Such- und Druckerfunktion.
- Steuerung von bis zu 20 COMPASS-485.

Zur Verwaltung der Ausweiskarten bedient sich Securbase eines „Systemlesegerätes“, also einer beliebigen Einheit aus Compass Reader/485, die von der Software zum Einlesen von Ausweiskarten in den PC benutzt wird. Aus praktischen Erwägungen wird empfohlen, als Systemlesegerät den Compass Reader zu benutzen, der dem PC-Standort am nächsten liegt (beispielhaft Abb.4 Compass Reader 0).

ACHTUNG: Es muß unbedingt sichergestellt sein, daß für jede Einheit Compass-485 eine eigene Kommunikationsadresse (Polling) zwischen 0 und 19 festgelegt wird. Adressen über 19 sind unzulässig. Zwei Compass 485 mit derselben Adresse würden Softwarekonflikte verursachen.

ANMERKUNG: Sollte wegen eines Schadens oder Softwareproblems die Kommunikation zwischen Securbase und Compass-485 ausfallen, bleiben die Funktionen der Stand-Alone-Ausführung von Compass-485 trotzdem aktiv. Es werden also in jedem Fall die im eigenen Speicher abgelegten Ausweiskarten auf ihre Gültigkeit überprüft. Aus diesem Grunde ist es unumgänglich, den Speicher von Compass-485 bei jeder Freischaltung oder Sperrung zu aktualisieren.

Weitere Informationen entnehmen Sie bitte der Softwarebeschreibung Securbase.

9) BETRIEBSSTÖRUNGEN: URSACHEN UND ABHILFE

a) Die LED POW ist aus:

Prüfen Sie, ob das System mit Spannung versorgt wird.

b) Das Lesegerät erkennt die Ausweiskarte nicht:

Prüfen Sie, ob der richtige Kartentyp benutzt und die Karte freigeschaltet wurde.

Prüfen Sie, ob Stromspannung anliegt (LED POW an) und das System richtig verkabelt und konfiguriert ist.

10) WARTUNG UND VERSCHROTTUNG

Für die regelmäßige Wartung der Anlage ist ein Fachmann zuständig. Die Werkstoffe, aus denen der Apparat besteht, und seine Verpackung sind nach den einschlägigen Vorschriften zu entsorgen.

HINWEISE

Der einwandfreie Betrieb des Produktes ist nur gewährleistet, wenn die Ausführungen in diesem Handbuch beachtet werden. Die Firma haftet nicht für Schäden, die auf die Mißachtung der Installationsvorschriften und der Hinweise in diesem Handbuch zurückzuführen sind. Die Erläuterungen und Bild Darstellungen in diesem Handbuch sind unverbindlich. Unter der Voraussetzung, daß die wesentlichen Produkteigenschaften nicht verändert werden, behält sich die Firma das Recht vor, jederzeit Änderungen anzubringen, die sie für die technische, konstruktive und kommerzielle Verbesserung des Produktes für notwendig erachtet, ohne verpflichtet zu sein, auch diese Veröffentlichung auf den neuesten Stand zu bringen.

Al agradecerle la preferencia que ha manifestado por este producto, la empresa está segura de que de él obtendrá las prestaciones necesarias para sus exigencias. Lea atentamente el folleto "Advertencias" y el "Manual de instrucciones" que acompañan a este producto, pues proporcionan importantes indicaciones referentes a la seguridad, la instalación, el uso y el mantenimiento del mismo.

Este producto cumple los requisitos establecidos por las normas reconocidas de la técnica y las disposiciones relativas a la seguridad. Confirmamos su conformidad con las siguientes directivas europeas: 89/336/CEE, 73/23/CEE (y modificaciones sucesivas).

1) DATOS GENERALES

COMPASS-485 es una placa de control transponder que se utiliza en combinación con el lector de proximidad **COMPASS-READER**. Está indicado para la gestión de los accesos interiores y exteriores de edificios públicos y privados, hoteles, comunidades, etc.

El sistema puede interactuar, mediante **COMPASS-232**, con un PC provisto del software **SECURBASE**, para el control completo de los accesos. Por su tipología constructiva, la utilización de **COMPASS-485/COMPASS-READER** es adecuada tanto para el control de accesos interiores como para el control de accesos desde el exterior de los edificios.

Accesorios:

COMPASS-ISOCARD: Tarjeta de proximidad estándar ISO, con posibilidad de personalización (fotografía, datos personales, etc.).

COMPASS-RING: Llavero con transponder, dotado de las mismas funciones que la tarjeta.

MITT02-T/MITT04-T: Transmisor rolling-code con transponder, dotado de las mismas funciones que la tarjeta.

Las principales características del sistema **COMPASS-485/COMPASS-READER** son:

- Acceso con tarjeta de proximidad.
- Los parámetros de sistema y el mapa de códigos están memorizados en una memoria no volátil, que puede conservar los datos introducidos durante años incluso en caso de corte de la energía eléctrica.
- La memoria puede gestionar hasta 6000 tarjetas.
- El tiempo de apertura de la puerta puede configurarse libremente de 1 a 25 segundos.
- El tiempo de control de puerta abierta puede configurarse libremente de 1 a 250 segundos.
- Entrada para el botón de apertura de la puerta y entrada para el estado de la abertura de paso (abierta/cerrada).
- Contenedor en ABS con membrana de capas múltiples resistente al uso y a los agentes atmosféricos.
- Es necesario prever, en la red de alimentación del automatismo, un interruptor o un magnetotérmico omnipolar con una distancia de abertura de los contactos igual o superior a 3,5 mm.

2) DATOS TECNICOS

Alimentación:.....220-230V 50/60 Hz(*)
 Corriente máx. aplicable a los relés:.....5 A
 Dimensiones:.....Véase la Fig. 1
 Grado de protección Compass-485:.....IP20(*)
 Grado de protección Compass-232:.....IP20(*)
 Temperatura de funcionamiento:.....-20°C +60°C
 Tiempo de apertura:.....De 1 a 25 s
 Tarjetas memorizables:.....Hasta 6.000
 (*) El grado de protección de la envoltura se transforma en IP55 utilizando un accesorio específico, que se suministra a petición. Hay que utilizar únicamente racores adecuados a las dimensiones del contenedor y al diámetro del cable.

3) MONTAJE (Fig. 2)

Una vez preparado el paso de los cables de conexión, hay que proceder a la fijación del soporte (Fig. 2); para ello, hay que marcar los dos agujeros utilizando los dos anillos del contenedor como plantilla. En base al material que compone el soporte, se usarán directamente los tornillos asignados o bien se hará un agujero con una broca de 4 mm de diámetro para introducir los tornillos de expansión asignados.

A continuación, se atornillarán completamente los tornillos, compensando eventuales errores de centrado por medio de los anillos del contenedor.

Deben utilizarse sujetacables adecuados a las dimensiones del cable y del grado IP.

¡ATENCIÓN! La placa de control **COMPASS-485** activa, mediante relé, la apertura de la puerta.

Una instalación de seguridad prevé, por tanto:

- 1 - La colocación, fuera del edificio, del lector **COMPASS-READER**, que, incluso en caso de forzamiento, no puede activar la apertura de la puerta.
- 2 - La colocación, dentro del edificio, del control **COMPASS-485**, que activa la apertura de la puerta únicamente tras la lectura de una tarjeta válida por parte del **COMPASS-READER**.

4) ESQUEMA DE CONEXION

¡ATENCIÓN!

- Para la conexión a la red, debe utilizarse cable multipolar con una sección mínima de 2x1,5 mm² y del tipo previsto por las normas vigentes. A título de ejemplo, si el cable se encuentra en el exterior (al aire libre), debe ser al menos tipo H07RN-F, mientras que, si se encuentra en el interior (dentro de un conducto), debe ser al menos tipo H05 VV-F, con una sección de 2x1,5 mm².

- Los conductores han de sujetarse con una fijación suplementaria en las proximidades de los bornes, por ejemplo mediante abrazaderas: esta fijación debe ser efectuada por personal cualificado.

- Los conductores de 220-230 V deben mantenerse físicamente separados de los circuitos de bajísima tensión de seguridad. Los agujeros previstos para la entrada de los cables en correspondencia de los bornes de bajísima tensión de seguridad están destinados exclusivamente para las conexiones de bajísima tensión, mientras que las otras entradas están reservadas a la baja tensión (220-230 V).

Dentro del módulo, están presentes cuatro tableros de bornes de conexión. Véase el esquema de la Fig. 3 para la conexión.

JP1a

- 1 - Alimentación (L)
- 2 - Alimentación (N)

Entrada alimentación 220-230V 50/60 Hz

JP1b

¡ATENCIÓN! Para respetar el aislamiento eléctrico, no hay que conectar simultáneamente dispositivos con tensión de red y dispositivos de baja tensión en el tablero de bornes JP1b.

Utilícese una sección de cables adecuada a la corriente absorbida.

- 3 - Salida Contacto Común COM
- 4 - Salida Contacto normalmente abierto NO
Contacto para el control de la apertura de la puerta; con la tarjeta reconocida y habilitada, se produce el cierre entre COM y NO.
- 5 - Salida Contacto NC alarma tarjeta no válida
- 6 - Común Salida alarma tarjeta no válida COM
- 7 - Salida Contacto NO alarma tarjeta no válida
Contacto alternativo para el control de la señal de alarma; después de la apertura de la puerta, si ésta no vuelve a cerrarse en el "tiempo de control de puerta abierta", se produce la conmutación entre NC y NO.

JP4b

- 8 - Serial RS 485
- 9 - Serial RS 485

Permiten la conexión serial de varios **COMPASS 485**, en los sistemas que interactúan mediante **Compass 232**, a la puerta serial COM de un PC (véase la Fig. 4). Se aconseja no superar los 500 m de longitud de conexión.

La operación debe ser realizada por personal cualificado.

JP3

- 10 - Común Entrada Open y Door
- 11 - Contacto N.O. OPEN (activa una apertura manual de la puerta)
- 12 - Contacto DOOR (entrada estado puerta) NC - Puerta cerrada
NO - Puerta abierta
(detecta el estado de la puerta necesario para identificar la condición de alarma; si no se utiliza, déjese puenteado)

JP2 (conexión COMPASS-READER)

- 13 - + Alimentación
- 14 - Fecha 1
- 15 - Fecha 0
- 16 - Alimentación
- 17 - LED A
- 18 - LED B

Recibe del **COMPASS-READER** los datos de la tarjeta presentada.

Es posible conectar un máximo de 2 COMPASS-READER a cada COMPASS-485 (Fig. 3).

5) CREACION DE LAS MASTER CARDS

El sistema es controlado por tres Master Cards (Master Card +, Master Card -, Master Card Jolly), que permiten habilitar o inhabilitar las tarjetas y configurar el funcionamiento del acceso como se indica en el apartado "Configuración de los Parámetros y Gestión de las Tarjetas".

Para crear estas Master Cards, hay que realizar lo siguiente:

- 1 Abrir la caja COMPASS-485.
- 2 Poner en ON el Dip Switch 6 (Fig. 3).
- 3 Presentar una Card Estándar (el led parpadea en rojo-verde).
- 4 Poner en Off el Dip 6.
- 5 Ahora la Card es una Master Card +; hay que aplicar el adhesivo previsto (color verde, símbolo +), asignado en el equipamiento base, que identificará el tipo de Master Card.
- 6 Poner en ON el Dip Switch 7 (Fig. 3).
- 7 Presentar una Card Estándar (el led parpadea en rojo-verde).
- 8 Poner en Off el Dip 7.
- 9 Ahora la Card es una Master Card -; hay que aplicar el adhesivo previsto (color rojo, símbolo -), asignado en el equipamiento base, que identificará el tipo de Master Card.
- 10 Poner en ON el Dip Switch 8 (Fig. 3).
- 11 Presentar una Card Estándar (el led parpadea en rojo-verde).
- 12 Poner en Off el Dip 8.
- 13 Ahora la Card es una Master Card Jolly; hay que aplicar el adhesivo previsto (color amarillo, símbolo Jolly), asignado en el equipamiento base, que identificará el tipo de Master Card.
- 14 Cerrar la caja COMPASS-485.

Con las Master Cards, es posible efectuar la configuración del sistema. Al término de la utilización, es preciso guardar las Master Cards y las presentes instrucciones en un lugar seguro y conocido únicamente por las personas interesadas.

6) CONFIGURACION DE PARAMETROS Y GESTION DE LAS TARJETAS

La configuración de parámetros y la habilitación de las tarjetas se realiza a través de la presentación en secuencia de las Master Cards y de las tarjetas que se desea habilitar o inhabilitar según el siguiente procedimiento:

- **Habilitación Tarjeta:**
Hay que presentar al lector la **Master Card +** (el led parpadea en rojo-verde) seguida por la tarjeta que se desea habilitar para el acceso (el led se vuelve amarillo).
- **Inhabilitación Tarjeta:**
Hay que presentar al lector la **Master Card -** (el led parpadea en rojo-verde) seguida por la tarjeta que se desea inhabilitar para el acceso (el led se vuelve amarillo).
En caso de que sea necesario inhabilitar una tarjeta perdida, son posibles dos soluciones:
 - Si el sistema está gestionado por Securbase y se conoce el código de la tarjeta (todas las tarjetas están marcadas con un código formado por 6 cifras), es posible la inhabilitación, mediante software, de la tarjeta, tecleando, en el menú específico, el código que se desea inhabilitar.
 - Si el sistema no está gestionado por Securbase o no se conoce el código de la tarjeta, es necesario inhabilitar todas las tarjetas y rehabilitar, sucesivamente, las tarjetas válidas.
- **Acceso Libre (puerta siempre abierta):**
Hay que presentar al lector la **Master Card Jolly** (el led parpadea en rojo-verde) seguida por la **Master Card +** (el led se vuelve verde).
- **Acceso Prohibido (puerta siempre cerrada):**
Hay que presentar al lector la **Master Card Jolly** seguida por la **Master Card -** (el led se vuelve rojo).
- **Acceso con funcionamiento normal (apertura sólo con tarjetas memorizadas):**
Hay que presentar al lector, 2 veces seguidas, la **Master Card Jolly** (el led se vuelve amarillo).
- **Configuración del Tiempo de Excitación Relé Puerta:**
Hay que presentar al lector la **Master Card +** (el led parpadea en rojo-verde) seguida por la **Master Card Jolly** (el led parpadea en verde); a partir de este momento, cada vez que se vuelva a pasar la **Master Card Jolly**, se incrementará el valor, expresado en segundos, del tiempo de excitación del relé de la puerta.
Los valores en secuencia son los siguientes: 0,1,2,3,4,5,6,7,8,9,10,

11,12,13,14,15,16,17,18,19,20,21,22,23,24,25. Después del valor 25, che equivale a 25 s, se vuelve al valor 0.

Si el valor configurado es 0, el relé de apertura de la puerta permanece excitado hasta que la puerta se vuelva a cerrar.

• Configuración del Tiempo de Control Puerta:

Hay que presentar al lector la **Master Card -** (el led parpadea en rojo-verde) seguida por la **Master Card Jolly** (el led parpadea en rojo); a partir de este momento, cada vez que se vuelva a pasar la **Master Card Jolly**, se incrementará el valor, expresado en segundos, del tiempo de control de la puerta.

Los valores en secuencia son los siguientes: 0,10,20,30,40,50,60,70,80,90,100,110,120,130,140,150,160,170,180,190,200,210,220,230,240,250. Después del valor 250, che equivale a 250 s, se vuelve al valor 0.

Si el valor configurado es 0, el control de la puerta resulta inhabilitado. Control puerta: Ejecuta el control del estado de la puerta utilizando la entrada contacto "DOOR", verificando que, a consecuencia del cierre del relé de apertura de la puerta, ésta se abra efectivamente y se cierre sucesivamente. Si no se realiza la apertura después del "tiempo control puerta", se produce la conmutación del relé de alarma. Si la puerta se abre, debe volver a cerrarse dentro del "tiempo control puerta"; en caso contrario, se produce la conmutación del relé de alarma.

• Reactivación del sistema:

¡ATENCIÓN! Con este procedimiento, se cancelan todas las tarjetas habilitadas y las Master cards; los parámetros de funcionamiento permanecen memorizados.

Hay que presentar 3 veces seguidas la Master Card - (el led parpadea en rojo-amarillo). La cancelación dura aproximadamente 90 s.

NOTA: Después de la presentación de una Master Card, el sistema permanece a la espera de una nueva tarjeta durante 3 segundos, tras los cuales, el sistema vuelve al funcionamiento normal.

7) CONFIGURACION DE LOS DIP SWITCHES

El control COMPASS-485 está dotado de 8 dip-switches, que pueden configurarse en ON - OFF:

Los Dips 1-2-3-4-5 permiten configurar la dirección de comunicación (polling) del COMPASS-485 en el caso de utilización con Compass-232 y PC.

Por ejemplo: Todos los Dips Off = dirección 0, sólo Dip 1 On = dirección 1, sólo Dip 4 On = dirección 8, Dip 1+2+5 On = 19.

Son válidas únicamente las direcciones comprendidas entre 0 y 19 y, en el caso de conexión de varios Compass-485, es indispensable que la dirección sea unívoca, para evitar conflictos (Fig. 4).

Dip 1	ON = 1	OFF = 0
Dip 2	ON = 2	OFF = 0
Dip 3	ON = 4	OFF = 0
Dip 4	ON = 8	OFF = 0
Dip 5	ON = 16	OFF = 0

En la tabla representada en la Fig. 5, se visualizan todas las configuraciones válidas.

Los Dips 6 - 7 - 8 se utilizan en la creación de las Master cards (véase el apartado 5); finalizado el procedimiento de creación, deben ponerse de nuevo en OFF.

Dip 6 - Generación Master Card +
ON = Activado (presentar tarjeta) - OFF = (desactivado)

Dip 7 - Generación Master Card -
ON = Activado (presentar tarjeta) - OFF = (desactivado)

Dip 8 - Generación Master Card Jolly
ON = Activado (presentar tarjeta) - OFF = (desactivado)

8) CONEXION DE UN PC

El sistema puede interactuar con un ordenador personal, para el control de los accesos (Fig. 4).

En este caso, se necesitan los siguientes accesorios:

COMPASS 232 - Interfaz PC: permite la conexión de hasta 20 COMPASS-485 con un PC (véase el esquema Fig. 4/Fig. 6).

Compass 232 posee, además, todas las funciones del COMPASS-485; resulta, por tanto, posible conectar un Compass-Reader, como se indica en la Fig. 4; en cualquier caso, permanece invariable el número máximo (20) de COMPASS-485 que se pueden instalar.

NOTA: Es necesario conectar al COMPASS-485 más lejano de la línea una resistencia de 120 Ohm/0,25 W entre los bornes 8 y 9, como se indica en la Fig. 6.

SECURBASE - Software de control:

- Incrementa el número de tarjetas que se pueden memorizar y controlar (único límite: la memoria del PC).
- Utilización de las franjas horarias de habilitación de los accesos (el usuario puede acceder exclusivamente en una determinada franja horaria).
- Utilización del calendario de habilitación de los accesos (el usuario puede acceder exclusivamente en los días establecidos).
- Función anti-passback. Instalando un grupo adicional COMPASS-READER/485 de salida, el usuario debe salir antes de poder volver a entrar.
- Visualización en tiempo real del estado de los accesos.
- Visualización en tiempo real de los datos personales del poseedor de la tarjeta.
- Posibilidad de configurar los parámetros de todos los lectores conectados.
- Registro de los accesos con posibilidad de búsquedas e impresión.
- Gestión de hasta 20 COMPASS-485.

La gestión de las tarjetas en Securbase se efectúa a través de un "lector de sistema" representado por un grupo cualquiera Compass Reader/485, que es configurado por el software como lector para la introducción de tarjetas en el PC. Por motivos prácticos, se aconseja utilizar como lector de sistema el Compass Reader más cercano a la posición PC (ej. Fig. 4: Compass Reader 0).

ATENCIÓN: Es importante verificar que la dirección de comunicación (polling) de cada Compass-485 sea unívoca y esté comprendida entre 0 y 19. Las direcciones superiores a la 19 no se reconocen. La presencia de dos Compass 485 con la misma dirección provoca conflictos de software.

NOTA: Si, a causa de una avería o de un problema de software, falta la comunicación entre Securbase y Compass-485, resultan, en cualquier caso, activadas las funciones stand-alone de Compass-485, que puede controlar los accesos verificando la validez de las tarjetas registradas en la propia memoria. A tal fin, es indispensable actualizar, tras cada nueva habilitación o inhabilitación, la memoria del Compass-485.

Para más información, véanse las Instrucciones del Securbase.

9) MAL FUNCIONAMIENTO: CAUSAS Y SOLUCIONES

a) El led POW está apagado:

Hay que controlar que el sistema reciba alimentación.

b) El lector no reconoce la tarjeta:

Hay que controlar que la tarjeta sea del tipo correcto y resulte habilitada.

Asimismo, hay que verificar la presencia de alimentación (led POW encendido) y que el sistema esté correctamente cableado y configurado.

10) MANTENIMIENTO Y DEMOLICION

El mantenimiento de la instalación debe ser realizado, con regularidad, por personal cualificado. Los materiales que componen el equipo y su embalaje deben eliminarse de conformidad con las normas vigentes.

ADVERTENCIAS

El buen funcionamiento del equipo está garantizado únicamente si se respetan los datos contenidos en este manual. La empresa no responde de los daños causados por el incumplimiento de las normas de instalación y de las indicaciones contenidas en este manual.

Las descripciones y las ilustraciones del presente manual tienen carácter indicativo. Dejando inalteradas las características esenciales del producto, la Empresa se reserva la posibilidad de aportar, en cualquier momento, las modificaciones que considere oportunas para mejorar técnica, constructiva y comercialmente el producto, sin obligación de actualizar la presente publicación.

Agradecemos pela preferência dada a este produto, a Empresa tem a certeza que do mesmo obterá as prestações necessárias para o uso que entende fazer. Leia atentamente o opúsculo "Recomendações" e o "Manual de instruções" que o acompanham, pois que esses fornecem indicações importantes respeitantes a segurança, a instalação, o uso e a manutenção. Este produto está em conformidade com as normas reconhecidas pela técnica e pelas disposições relativas à segurança. Confirmamos que o mesmo está em conformidade com as seguintes directivas europeias: 89/336/CEE, 73/23/CEE (e modificações sucessivas).

1) GENERALIDADES

COMPASS-485 é uma placa de controlo transponder que deve ser usada associada com o leitor de aproximação **COMPASS-READER**. É indicado para gerir os acessos internos e externos de edifícios públicos e privados, hotéis, colectividades, etc..

O sistema pode ser ligado em interface, por meio de **COMPASS-232**, a um PC equipado do software **SECURBASE** para consentir de executar a monitorização completa dos acessos.

Devido à sua tipologia construtiva a utilização de **COMPASS-485/COMPASS-READER** é indicada quer para o controlo de acessos internos quer para o controlo de acessos do exterior dos edifícios.

Acessórios:

COMPASS-ISOCARD: Cartão de aproximação norma ISO, com possibilidade de personalização (foto, dados de identificação, etc..)

COMPASS-RING: Porta-chaves com transponder, com as mesmas características funcionais do cartão.

MITTO2-T/MITTO4-T: Transmissor rolling-code com transponder, dotado de las mismas funciones que la tarjeta.

As principais características do sistema COMPASS-485/COMPASS-READER são:

- Acesso com cartão de aproximação
- Os parâmetros de sistema e o mapa dos códigos estão armazenados numa memória não volátil, que pode conservar os dados inseridos por muitos anos ainda que na falta de alimentação eléctrica.
- A memória pode gerir até 6000 cartões.
- O tempo de abertura da porta pode ser livremente definido de 1 a 25 segundos.
- O tempo de controlo da porta aberta pode ser livremente definido de 1 a 250 segundos.
- Entrada para botão de abertura da porta e entrada para o estado da passagem (aberta/fechada)
- Contendor em ABS com membrana multicamada resistente ao uso e aos agentes atmosféricos.
- Instalar na rede de alimentação do automatismo, um interruptor ou um magnetotérmico omnipolar com distância de abertura dos contactos igual ou superior a 3,5 mm.

2) DADOS TÉCNICOS

Alimentação:.....220-230V 50/60 Hz(*)
 Corrente máx. aplicável aos relés:.....5 A
 Dimensões:.....Ver Fig.1
 Grau de protecção Compass-485:.....IP20(*)
 Grau de protecção Compass-232:.....IP20(*)
 Temperatura de funcionamento:.....-20°C +60°C
 Tempo de abertura:.....de 1 a 25 seg.
 Cartões armazenáveis:.....até 6.000
 (*) O grau de protecção do invólucro transforma-se em IP55, utilizando-se uma guarnição que pode ser fornecida a pedido. Utilizar somente conexões apropriadas para as dimensões do contendor e o diâmetro do cabo.

3) MONTAGEM (Fig.2)

Depois de ter predisposto a passagem dos cabos de ligação, fixar o suporte (fig.2), utilizando como gabarito as duas argolas que se encontram sobre o contendor, para marcar os dois furos. Dependendo do material de que é constituído o suporte, usar directamente os parafusos fornecidos com o equipamento base ou, furar com uma ponta de diâmetro 4mm, para inserir as buchas fornecidas com o equipamento base.

Aparafusar completamente os parafusos compensando eventuais erros de centragem com auxílio das argolas do contendor.

Utilizar passa-fios adequados para a dimensão do cabo e do grau IP

ATENÇÃO! A placa de controlo COMPASS-485 comanda a abertura da porta por meio do relé.

Portando, uma instalação em condições de segurança prevê:

- 1 - o posicionamento do leitor COMPASS-READER no exterior

do edifício, que mesmo no caso de violações não pode comandar a abertura da porta.

- 2 - o posicionamento da placa de controlo COMPASS-485 no interior do edifício, que comanda a abertura da porta só depois da leitura, por meio do COMPASS-READER, de um cartão válido.

4) ESQUEMA DE LIGAÇÃO

ATENÇÃO!

- Para a ligação à rede, utilizar cabo multipolar com uma secção mínima de 2x1.5 mm² e do tipo previsto pelas normativas vigentes. A título de exemplo, se o cabo for externo (ao ar livre), deve ser pelo menos igual a H07RN-F enquanto que, se for interno (em canalização), deve ser pelo menos igual a H05 VV-F com secção 2x1.5mm².

- Os condutores devem estar presos com uma fixação suplementar, por exemplo por meio de braçadeiras, na proximidade dos terminais: essa fixação deve ser executada por pessoal qualificado.

- Os condutores de 220-230V devem ser mantidos fisicamente separados dos circuitos de baixíssima tensão de segurança. Os furos previstos para a entrada dos cabos em correspondência dos terminais de baixíssima tensão de segurança destinam-se exclusivamente às ligações de baixíssima tensão, enquanto que os outras entradas estão reservadas à baixa tensão (220-230V).

No interior do módulo encontram-se quatro placas de bornes de conexão. Consultar o esquema da Fig.3 para efectuar a conexão.

JP1 a

- 1 - Alimentação (L)
- 2 - Alimentação (N)

Entrada para alimentação 220-230V 50/60 Hz

JP1b

ATENÇÃO! Para respeitar o isolamento eléctrico, não ligar simultaneamente dispositivos sob tensão de rede e de baixa tensão na caixa de bornes JP1b.

Utilizar cabos de secção de adequada para a corrente absorvida.

- 3 - Saída para Contacto Comum COM
- 4 - Saída para contacto normalmente aberto NA
Contacto para pilotagem da abertura da porta, com cartão reconhecido e autorizado ocorre a comutação entre NF e NA.

- 5 - Saída para contacto NF alarme cartão não válido
- 6 - Comum Saída alarme cartão não válido COM
- 7 - Saída para contacto NA alarme cartão não válido
Contacto em permuta para pilotagem alarme, após a abertura da porta, se esta não é fechada dentro do "tempo de controlo da porta aberta" ocorre a comutação entre NF e NA.

JP4b

- 8 - Série RS 485
- 9 - Série RS 485

Nos sistemas ligados em interface, por meio de Compass 232, consentem de efectuar a conexão série de várias placas COMPASS 485 com a porta série COM de um PC (ver Fig. 4). É recomendável não superar os 500m de comprimento de conexão.

A operação deve ser feita a cabo por pessoal qualificado.

JP3

- 10 - Comum Entrada Open e Door
- 11 - Contacto N.A. OPEN (comanda uma abertura manual da porta)
- 12 - Contacto DOOR (entrada para estado da porta) NC - Puerta cerrada NO - Puerta abierta
(detecta el estado de la puerta necesario para identificar la condición de alarma; si no se utiliza, déjese puenteado)

JP2 (conexão COMPASS-READER)

- 13 - + Alimentação
- 14 - Data 1
- 15 - Data 0
- 16 - Alimentação
- 17 - LED A
- 18 - LED B

Recebe do COMPASS-READER os dados do cartão apresentado. É possível ligar um máximo de 2 COMPASS-READER para cada COMPASS-485 (Fig. 3).

5) CRIAÇÃO DOS MASTER CARD

O sistema é gerido por três Master Card (Master Card +, Master Card

-, Master Card Jolly) que, consentem de autorizar ou desautorizar os cartões e configurar o funcionamento do acesso, tal como está indicado no parágrafo "Configuração dos parâmetros e Gestão dos Cartões" Para criar estes Master Card seguir este procedimento:

- 1 Abrir a caixa COMPASS-485
- 2 Colocar o Dip Switch 6 (Fig.3) em ON
- 3 Passar um cartão Standard (o led pisca alternativamente vermelho-verde)
- 4 Colocar o Dip 6 em Off
- 5 Agora o Card é um Master Card +; aplicar o adesivo especial (cor verde, símbolo +) fornecido com o equipamento base, que identificará o tipo de Master Card.
- 6 Colocar o Dip Switch 7 (Fig.3) em ON
- 7 Passar um cartão Standard (o led pisca alternativamente vermelho-verde)
- 8 Colocar o Dip 7 em Off
- 9 Agora o Card é um Master Card -; aplicar o adesivo especial (cor vermelha, símbolo -) fornecido com o equipamento base, que identificará o tipo de Master Card.
- 10 Colocar o Dip Switch 8 (Fig.3) em ON
- 11 Passar um cartão Standard (o led pisca alternativamente vermelho-verde)
- 12 Colocar o Dip 8 em Off
- 13 Agora o Card é um Master Card Jolly; aplicar o adesivo especial (cor amarela, símbolo Jolly) fornecido com o equipamento base, que identificará o tipo de Master Card.
- 14 Fechar a caixa COMPASS-485

Com os Master Card é possível efectuar a configuração do sistema. No fim da utilização, guardar os Master Card e estas instruções num lugar seguro e conhecido somente pelas pessoas interessadas.

6) CONFIGURAÇÃO DOS PARÂMETROS E GESTÃO DOS CARTÕES

A configuração de parâmetros e a autorização dos cartões é executada passado-se em sequência os Master Card e os cartões, que devem ser autorizados ou desautorizados, seguindo-se o seguinte procedimento:

• Autorização do Cartão:

Passar o **Master Card +** (o led pisca alternativamente vermelho-verde), seguido pelo cartão que deve ser autorizado ao acesso (o led passa para amarelo)

• Desautorização do Cartão:

Passar o **Master Card -** (o led pisca alternativamente vermelho-verde) seguido pelo cartão que deve ser desautorizado ao acesso (o led passa para amarelo)

Se for necessário desautorizar um cartão perdido existem duas soluções:

- Se o sistema é gerido por Securbase e conhece-se o código do cartão (todos os cartões possuem estampados um código formado por 6 algarismos), é possível efectuar a desautorização através do software do cartão, escrevendo no relativo menu o código a ser desautorizado.
- Se o sistema não é gerido por Securbase ou não se conhece o código do cartão, é necessário desautorizar todos os cartões e sucessivamente autorizar de novo os cartões válidos.

• Acesso Livre (porta sempre aberta):

Passar o **Master Card Jolly** (o led pisca alternativamente vermelho-verde) seguido pelo **Master Card +** (o led passa para verde)

• Acesso Proibido (porta sempre fechada):

Passar o **Master Card Jolly** seguido pelo **Master Card -** (o led passa para vermelho)

• Acesso com funcionamento normal (abertura só com cards armazenados):

Passar, 2 vezes consecutivas, o **Master Card Jolly** (o led passa para amarelo).

• Definição do Tempo de Excitação do Relé da Porta:

Passar o **Master Card +** (o led pisca alternativamente vermelho-verde) seguido pelo **Master Card Jolly** (o led pisca verde), a partir deste momento cada passagem sucessiva do Master Card Jolly incrementa o valor, expresso em segundos, do tempo de excitação do relé da porta.

Os valores em sequência são os seguintes: 00,1,2,3,4,5,6,7,8,9,10,11,12,13,14,15,16,17,18,19,20,21,22,23,24,25. Depois do valor 25 que equivale a 25s, volta-se para o valor 0.

Se o valor definido é 0, o relé de abertura da porta fica excitado até quando se volta a fechar novamente a porta.

• Definição do Tempo de Controlo da porta:

Passar o **Master Card -** (o led pisca alternativamente vermelho-verde) seguido pelo **Master Card Jolly** (o led pisca vermelho), a partir deste momento cada passagem sucessiva do Master Card Jolly incrementa o valor, expresso em segundos, do tempo de controlo da porta.

Os valores em sequência são os seguintes: 0,10,20,30,40,50,60,70,80,90,100,110,120,130,140,150,160,170,180,190,200,210,220,230,240,250. Depois do valor 250 que equivale a 250s, volta-se para o valor 0.

Se o valor definido é 0, o controlo da porta está desautorizado.

Control puerta: Ejecuta el control del estado de la puerta utilizando la entrada contacto "DOOR", verificando que, a consecuencia del cierre del relé de apertura de la puerta, ésta se abra efectivamente y se cierre sucesivamente. Si no se realiza la apertura después del "tiempo control puerta", se produce la conmutación del relé de alarma. Si la puerta se abre, debe volver a cerrarse dentro del "tiempo control puerta"; en caso contrario, se produce la conmutación del relé de alarma.

• Reset do sistema:

ATENÇÃO! com este procedimento cancelam-se todos os cartões autorizados e os Master card; os parâmetros de funcionamento ficam armazenados.

Passar 3 vezes consecutivas o **Master Card -** (o led pisca alternativamente vermelho-amarelo). O cancelamento requer aproximadamente 90 s.

NOTA: Depois da passagem de um Master Card, o sistema fica a aguardar um cartão sucessivo por 3 segundos, passados os quais, o sistema volta para o funcionamento normal.

7) CONFIGURAÇÃO DIP SWITCH

O controlo COMPASS-485 está equipado de 8 dip-switch, configuráveis ON - OFF:

Os Dip 1-2-3-4-5 consentem de definir o endereço de comunicação (polling) do Compass-485 no caso de utilização com Compass-232 e PC. Por ex: todos os DIP Off = endereço 0, só Dip1 On = Endereço 1, só Dip 4 On = endereço 8, Dip 1+2+5 On= 19.

São válidos só os endereços compreendidos entre 0 e 19 e no caso de conexão de vários Compass-485 é indispensável que o endereço seja unívoco, para evitar conflitos (Fig.4).

Dip 1	ON = 1	OFF = 0
Dip 2	ON = 2	OFF = 0
Dip 3	ON = 4	OFF = 0
Dip 4	ON = 8	OFF = 0
Dip 5	ON = 16	OFF = 0

Na tabela representada na Fig.5 são visualizadas todas as configurações válidas.

Os DIP 6 - 7 - 8 devem ser utilizados durante a criação dos Master card (ver parágrafo 5), no fim do procedimento de criação são recolocados em OFF

Dip 6 - Criação Master Card +

ON = Activado (passar card) OFF= (desactivado)

Dip 7 - Criação Master Card -

ON = Activado (passar card) OFF= (desactivado)

Dip 8 - Criação Master Card Jolly

ON = Activado (passar card) OFF= (desactivado)

8) CONEXÃO DO PC

O sistema pode ser ligado em interface a um computador pessoal para a monitorização dos acessos (Fig.4)

Neste caso são necessários os seguintes acessórios:

COMPASS 232 - Interface PC: consente a ligação de um máximo de 20 COMPASS-485 a um PC (ver esquema Fig.4/Fig6).

Compass 232 possui também todas as funções de COMPASS-485 e portanto, é possível ligar um Compass-Reader, como indicado na Fig. 4; porém, fica inalterado o número máximo (20) de COMPASS-READER que podem ser instalados.

NOTA: É necessário conectar al COMPASS-485 más lejano de la línea una resistencia de 120 Ohm/0,25 W entre los bornes 8 y 9, como se indica en la Fig. 6.

SECURBASE - Software de monitorização:

- Incrementa o número de cartões armazenáveis e que podem ser geridos (o único limite é a memória do PC).
- Utilização das faixas horárias de autorização dos acessos (o utilizador pode ter acesso exclusivamente numa determinada faixa horária).
- Utilização do calendário de autorização dos acessos (o utilizador

- pode ter acesso exclusivamente nos dias estabelecidos).
- Função anti-passback. Instalando um conjunto adicional COMPASS-READER/485 na saída, o utilizador deve primeiro sair para poder voltar a entrar.
- Visualização em tempo real do estado dos acessos.
- Visualização em tempo real dos dados pessoais do titular do cartão.
- Possibilidade de configuração dos parâmetros de todos os leitores ligados.
- Registo dos acessos com possibilidade de efectuar pesquisas e impressão.
- Gestão de um máximo de 20 COMPASS-485.

A gestão dos cartões em Securbase, é executada por meio de um "leitor de sistema" representado por um qualquer conjunto Compass Reader/485, que é definido pelo software como leitor para a introdução de cartões no PC. Por motivos práticos, aconselhamos de utilizar como leitor de sistema, o Compass Reader mais próximo do posto PC (ex. fig.4 Compass Reader 0).

ATENÇÃO: É importante verificar que o endereço de comunicação (polling) de cada Compass-485 seja unívoco e compreendido entre 0 e 19. Os endereços superiores a 19 não são reconhecidos. A presença de dois Compass 485 com o mesmo endereço provoca conflitos de software.

NOTA: Se por causa de um defeito ou problema software, falta a comunicação entre Securbase e Compass-485, permanecem todavia activas as funções stand-alone de Compass-485; em todo caso, este pode controlar os acessos, verificando a validade dos cartões registados na própria memória. Para tal fim, é indispensável actualizar a memória do Compass-485, a cada nova autorização ou desautorização.

Para ulteriores informações, Consultar as Instruções de Securbase.

9) MAU FUNCIONAMENTOS: CAUSAS E SOLUÇÕES

a) O led POW está apagado:

Verificar que o sistema esteja alimentado.

b) O leitor não reconhece o cartão:

Verificar que o cartão seja do tipo correcto e autorizado.

Verificar que haja alimentação (led POW aceso), e que o sistema esteja correctamente cablado e configurado.

10) MANUTENÇÃO E DEMOLIÇÃO

A manutenção da instalação deve ser executada regularmente por pessoal qualificado. Os materiais que constituem a aparelhagem e a relativa embalagem devem ser eliminados no respeito das regulamentações em vigor.

ADVERTÊNCIAS

Obom funcionamento é garantido só se forem respeitados os dados contidos neste manual. A empresa não se responsabiliza pelos danos provocados pelo incumprimento das normas de instalação e das indicações contidas neste manual.

As descrições e ilustrações deste manual não constituem um compromisso. Deixando inalteradas as características essenciais do produto, a Empresa reserva-se o direito de efectuar em qualquer momento as modificações que a mesma achar convenientes para melhorar as características técnicas, de construção e comerciais do produto, sem comprometer-se em actualizar esta publicação.

Fig. 1

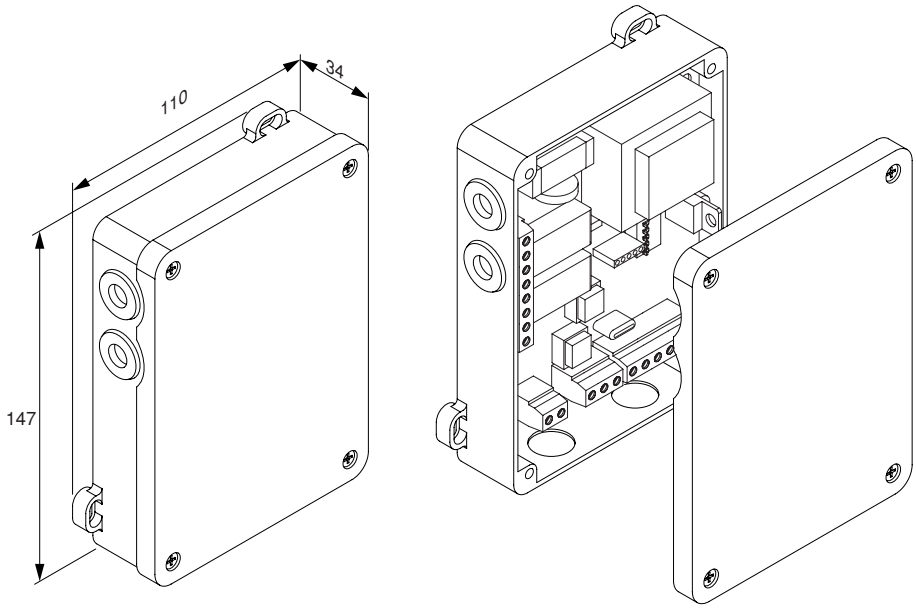

Fig. 2

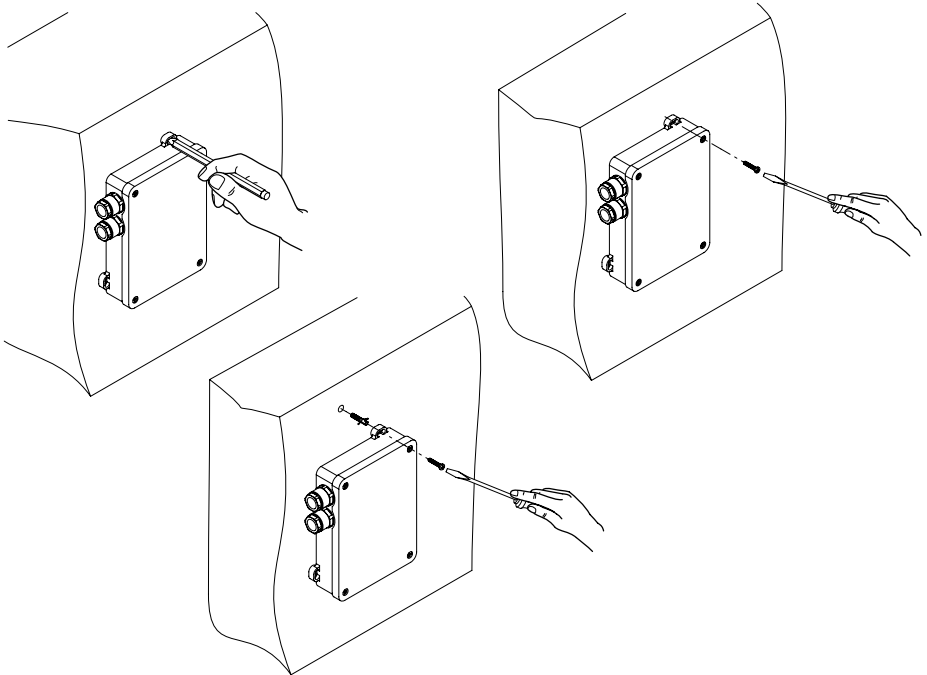
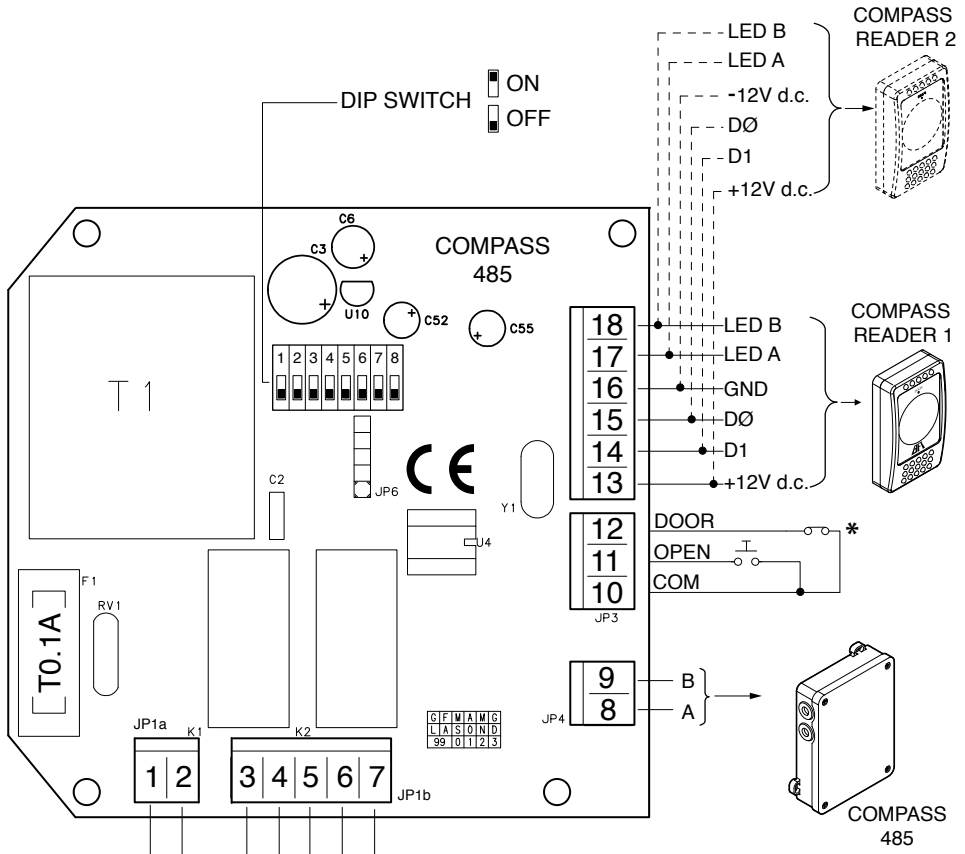

Fig. 3



L N
220-230V



- JP1**
- 3-4
Relè Apertura Porta - Door Opening Relay
Relais Ouverture Porte - Türöffnungsrelais
Relé Apertura Puerta - Relé de Abertura da Porta
 - 5-6-7
Relè Allarme - Alarm Relay
Relais Alarme- Alarmrelais
Relé Alarma - Relé de alarma

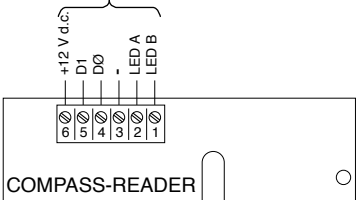
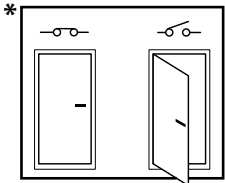
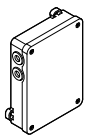

Fig. 4

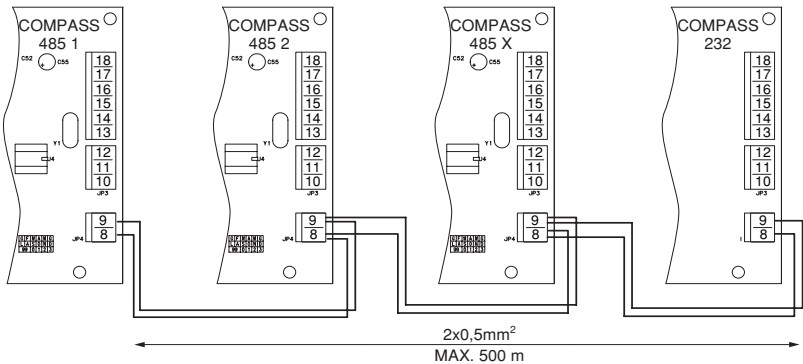
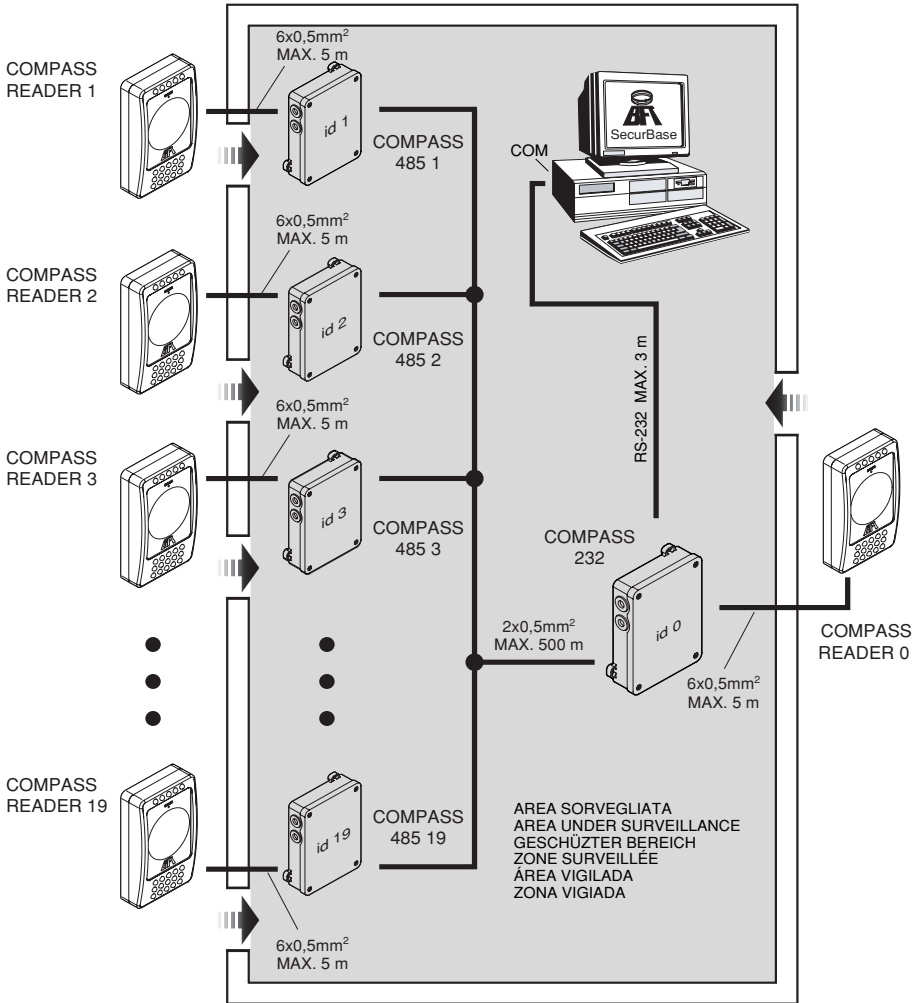

Fig. 5

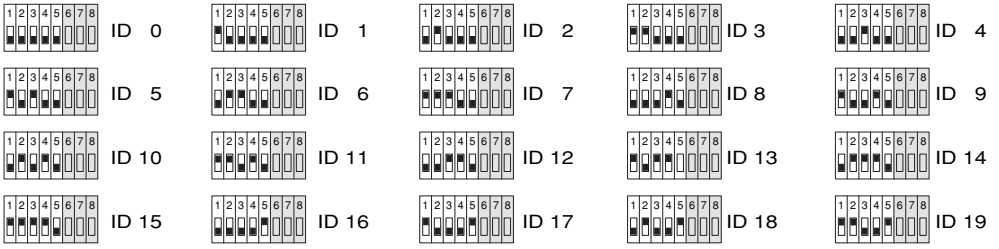
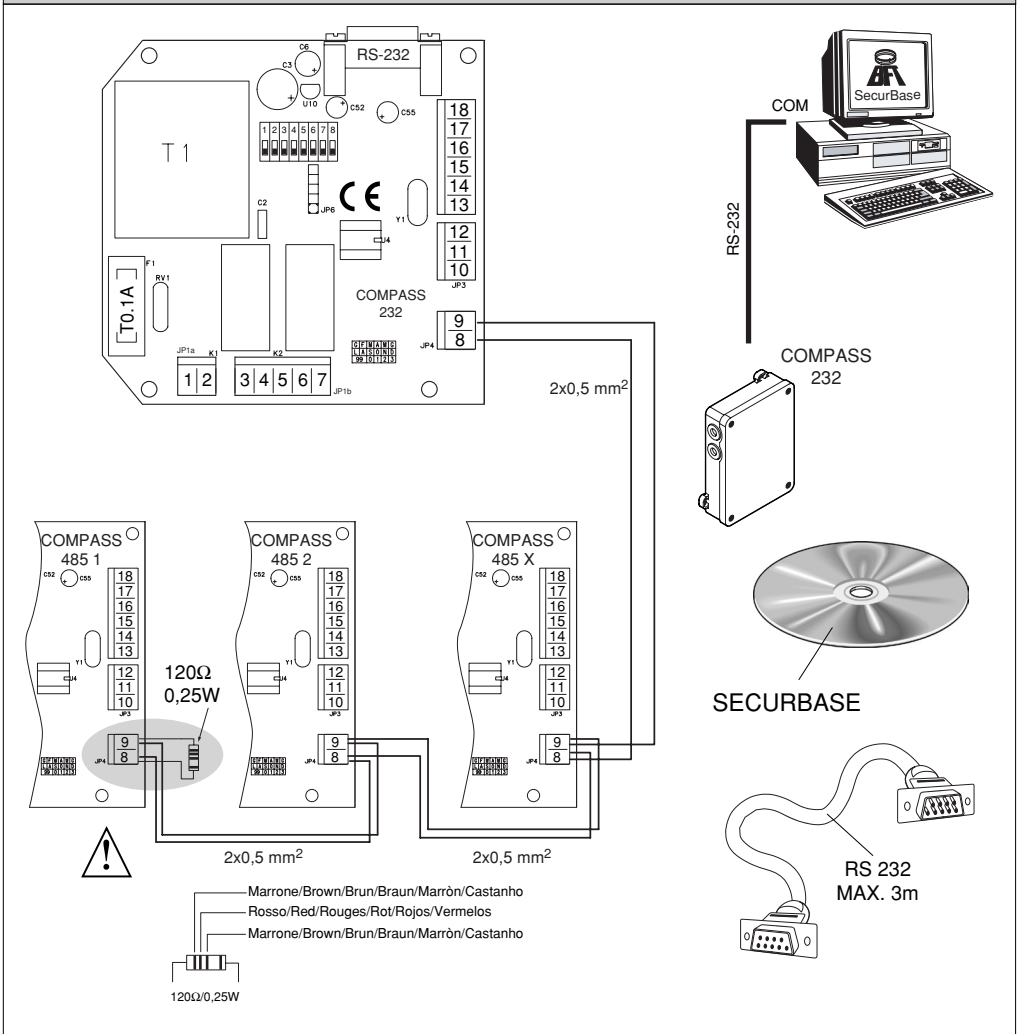

Fig. 6



BFT S.P.A.

Via Lago di Vico 44, 36015 Schio (VI) - **Italy**
tel. +39 0445 69 65 11 / fax. +39 0445 69 65 22
www.bft.it / e-mail: info@bft.it

AUTOMATISMES BFT FRANCE

13 Bd. E. Michelet, 69008 Lyon - **France**
tel. +33 (0)4 78 76 09 88 - fax +33 (0)4 78 76 92 23
e-mail: contacts@automatismes-bft-france.fr

**BFT Torantriebssysteme GmbH**

Faher-Castell-Straße 29
D- 90522 Oberasbach - **Germany**
tel. +49 (0)911 766 00 90 - fax +49 (0)911 766 00 99
e-mail: service@bft-torantriebe.de

BFT Automation UK Ltd

Unit 8E, Newby Road
Industrial Estate Hazel Grove, Stockport,
Cheshire, SK7 5DA - **UK**
tel. +44 (0) 161 4560456 - fax +44 (0) 161 4569090
e-mail: info@bftautomation.co.uk

BFT BENELUX SA

Parc Industriel 1, Rue du commerce 12
1400 Nivelles - **Belgium**
tel. +32 (0)67 55 02 00 - fax +32 (0)67 55 02 01
e-mail: info@bftbenelux.be

BFT-ADRIA d.o.o.

Obrovac 39
51218 Dražice (Rijeka)
Hrvatska - **Croatia**
tel. +385 (0)51 502 640 - fax +385 (0)51 502 644
e-mail: info@bft.hr

BFT Polska Sp. z o.o.

ul. Lipowa 21
05-091 Zabki, **Polska**
tel. +48 22 814 12 22 - fax. +48 22 781 60 22
e-mail: biuro@bft.com.pl

BFT USA BFT U.S., Inc.

6100 Broken Sound Pkwy. N.W., Suite 14
Boca Raton, FL 33487 - **U.S.A.**
T: +1 561.995.8155 - F: +1 561.995.8160
TOLL FREE 1.877.995.8155 - info.bft@bft-usa.com

BFT GROUP ITALIBERICA DE AUTOMATISMOS S.L.

Po. Palou Nord,
Sector F - C/ Camí - Can Basa nº 6-8 08401 Granollers -
(Barcelona) - Spain
tel. +34 938 61 48 28 - fax +34 938 70 03 94
e-mail: bftbcn@bftautomatismos.com

Pl. Comendador - C/
informática, Nave 22 - 19200 Azuqueca de henares
(Guadalajara) - Spain
tel. +34 949 26 32 00 - fax +34 949 26 24 51
e-mail: administracion@bftautomatismos.com

BFT SA-COMERCIO DE AUTOMATISMOS E MATERIAL DE SEGURANCA

Urbanizacão da Pedreira Lote 9 - Apartado 8123,
3020-305 COIMBRA - **PORTUGAL**
tel. +351 239 082 790 - fax +351 239 082 799
e-mail: geral@bftportugal.com